

**Ersatzteilkatalog
für
Siebsichter
K 547 A, K 548 A
und deren
Varianten**



Petkus GmbH

Inhaltsverzeichnis

Tafel Nr.		Seite
	Hinweise zur Ersatzteilbestellung	3— 7
1	Gestell, Füße, Streben, Keilriemen, Schubstange, Blattfeder, Federführung	8—11
2	Keilriemenspanner	12—13
3	Türen, Verkleidung, Handräder, Probenehmer, Zeiger, Schalteinsatz Wirbelstrom-Tachometer, Biessame Welle	13—17
4	Verkleidung, Fenster, Ansaugrohr, Deckel, Leisten	18—21
5	Türangel, Türanschlag, Halter	22—23
6	Motorverstellung, Motorwippe, Drehzahlverstellung, Konsole	24—27
7	Siebantrieb	28—29
8	Antriebswelle, Bürstenwagenantrieb	30—31
9	Schubstange, Kurbellager	32—33
10	Siebwerkoberteil	34—38
11	Siebwerkunterteil	39—45
12	Siebrahmen, Spanplatte, Riegel, Sterngriff, Ausgleichrahmen	46—47
13	Abstreiferrahmen	48—49
14	Bürstenrahmen	50
15	Oberteil	51—52
16	Austragschnecke	53—55
17	Einspeisung	56—60
18	Lüfter	61—62
19	Schieberverstellung	63
20	Steigkanal, Nachsichter	64—65
21	Schieberantrieb	66
22	Leuchte, Abläufe, Kanal, Schurre	67—68
23	Siebwerkheber	69—70
24	Siebneigungsantrieb	71
	Verschleißteilliste	72
	Anhang (Standardausrüstung-Siebe)	73

Hinweise zur Ersatzteilbestellung

1. Bei Bestellung von Ersatzteilen sind anzugeben:
 - a) Nummer der Maschine lt. Typenbild
 - b) Ident-Nr. lt. Katalog
 - c) Benennung lt. Katalog
 - d) Gewünschte Stückzahl
 - e) Gewünschte Versandart
 - f) Genaue Versandanschrift (Post, Bahnstation)
2. Bei Rückfragen ist die Angabe der Vertrags-Nummer erforderlich.
3. Wird die Rückgabe von eingesandten Musterteilen gewünscht, so muß dies ausdrücklich im Brief und durch Anhängenzettel am Teil selbst vermerkt werden. Alte Teile werden nicht aufbewahrt.
4. Bei Beanstandungen, die innerhalb von 8 Tagen nach Empfang gemeldet sein müssen, ist die Packliste beizulegen oder die Vertrags-Nummer und Versanddatum sind anzugeben.
5. Teile ohne Kennzeichen „E“ (Ersatzteil) werden von uns nicht geliefert und sind durch den zuständigen Fachhandel zu beziehen.
6. Die Bezeichnung „PeN“ bedeutet (Petkus-Norm).
Die Bezeichnung „FoN“ bedeutet (Fortschritt-Norm).

Zur Beachtung!

Die in dem Ersatzteilkatalog gezeigten Abbildungen sind unverbindlich. Durch Weiterentwicklungen und Verbesserungen läßt es sich nicht vermeiden, daß Teile in Einzelheiten und Formgebung Veränderungen erfahren.

Die unter „Bemerkung“ stehenden Abkürzungen der Ausführungsvarianten (A, A 02 usw.) besagen, daß die genannten Teile nur für die genannten Ausführungsvarianten gelten.

Zeichenerklärung:

E — Ersatzteil
+ — verzinkte TGL-Teile (gal Znc)
o — verkadmet
a — Lochabmessung siehe Anhang

A = K 547 A bzw. K 548 A
A02 = K 547 A02 bzw. K 548 A02
A03 = K 547 A03 bzw. K 548 A03
A04 = K 547 A04
A05 = K 547 A05 bzw. K 548 A05
A06 = K 547 A06
A10 = K 547 A10

Tabellenkopf

Bez.-Nr.	Benennung	Ident.-Nr.	Z.-Nr.	TGL-Nr.	Stückzahl	Bemerkung
----------	-----------	------------	--------	---------	-----------	-----------

Указания для заказа запчастей

1. При заказе запчастей необходимы следующие данные:
 - а) № машины согласно фирменной табличке
 - б) № идентичности согласно каталогу
 - в) наименование согласно каталогу
 - г) желаемое количество изделий
 - д) желаемый вид отправки
 - э) точный адрес (почта, ж.-д.станция).
2. В случае ответных вопросов указать № договора
3. В случае, если желают, чтобы получатель вернул присланные ему образцы, то следует это указать в письме и прикрепить бирку к самой детали. Старые детали не хранятся.
4. В случае рекламации, о которой получатель обязан известить заводизготовитель не позднее 8 дней по получении товара, следует прислать упаковочный лист или указать № договора и дату отправки.
5. Части без маркировки «Е» (запчасть) нами не поставляются, и приобретаются соответствующей торговой организацией.
6. Наименование «PeN» означает (Нормы Петкуса).
Наименование «FoN» означает (Нормы Фортшритт).

Внимание!

Приведенные в каталоге изображения необязательны. В связи с дальнейшей разработкой и улучшением частей возможны изменения по деталям и форме.
Приведенные под «Примечание» условные сокращения вариантов исполнения (А; А02 и т.д.) означают, что названные части действуют только для вариантов исполнения.

Объяснение знаков

Е — запчасть
+ — gal Znc
o — кадмировано
a — Рамеры дыр смотри приложение

A = K 547 A bzw. K 548 A
A02 = K 547 A02 bzw. K 548 A02
A03 = K 547 A03 bzw. K 548 A03
A04 = K 547 A04
A05 = K 547 A05 bzw. K 548 A05
A06 = K 547 A06
A10 = K 547 A10

Заголовок таблицы

Ио согл. черт	Наименование	Ио сапчасти	Ио детали по ТГЛ	Z-Ио	Штук	Примеч.
---------------	--------------	-------------	------------------	------	------	---------

To help you when ordering spare parts

1. Please state the following when ordering spare parts:
 - a) machine serial number corresponding to the name plate
 - b) part number corresponding to catalogue parts list
 - c) description corresponding to catalogue parts list
 - d) number of pieces required
 - e) despatch requirements
 - f) precise address of destination (post office, railway stn)
2. Please quote contract number with all enquires.
3. Should you require submitted patterns to be returned, please disclose full details in accompanied letter together with identification tag attached to pattern as no used component will be held by us.
4. Complaints should reach us within 8 days upon receipt of goods accompanied with packing list or contract number, the invoice number should also be quoted.
5. Components identified with "E" in the spare parts list are not supplied by us, these parts should therefore be ordered through the special trade.
6. The specified description "PeN" denotes Petkus standards.
The specified description "FoN" denotes Fortschritt standards.

Please note!

Due to technological developments our products are being continually improved and we reserve the right to modify any parts or parts there of without prior notice. Information and drawings published in this catalogue are therefore by us obligatory.
The table column "Notes" identifies in abbreviated form (A; A 02; etc.) the mentioned design versions to which the respective components apply.

Explanation to the symbols

E — spare part
 + — gal Znc
 o — cadmium plated
 a — for hole size see annex

A = K 547 A bzw. K 548 A
 A02 = K 547 A02 bzw. K 548 A02
 A03 = K 547 A03 bzw. K 548 A03
 A04 = K 547 A04
 A05 = K 547 A05 bzw. K 548 A05
 A06 = K 547 A06
 A10 = K 547 A10

Parts list heading

Ref.No.	Description	Spares No.	Z-No.	TGL-No.	Required pieces	Remarks
---------	-------------	------------	-------	---------	-----------------	---------

Remarques à observer à la commande de pièces de rechange

1. Toute commande de pièces de rechange doit être accompagnée des mentions suivantes:
 - a) numéro de la machine selon la plaque signalétique
 - b) numéro d'identité selon le catalogue
 - c) Désignation selon le catalogue
 - d) nombre désiré
 - e) mode d'expédition souhaité
 - f) adresse exacte du destinataire (postale, gare de chemin de fer)
2. Pour faciliter les demandes en retour, préciser le n° de contrat.
3. Si le client souhaite le retour des spécimens qu'il nous a envoyés, il devra le spécifier clairement dans son courrier et de plus l'exprimer sur un papillon fixé à ladite pièce 1 car nous ne conservons pas les vieilles pièces.
4. Toute réclamation devra nous être adressée dans les 8 jours qui suivent la réception de la commande, l'accompagner de l'état de colisage ou du n° de contrat et de la date d'expédition.
5. Nous ne livrons pas de pièces ne comportant pas le repère « E » (c'est à dire pièce de rechange); se procure ces pièces dans le commerce spécialisé.
6. La désignation « PeN » signifie: norme Petkus.
La désignation « FoN » signifie: norme Fortschritt.

Bien noter!

Les illustrations et figures insérées dans notre catalogue de pièces de rechange sont sans engagement. Le perfectionnement et les améliorations apportés à notre matériel peuvent entraîner certaines modifications dans les détails et forme des pièces représentées.

Les abréviations des variantes (A; A02; etc.) figurant dans la rubrique « Remarque » signifient que les pièces en question sont valables uniquement pour les variantes d'exécution en question.

Légende des symboles

E — pièce de rechange
+ — gal Znc
o — cadmié
a — dimension des trous, voir en annexe

A = K 547 A bzw. K 548 A
A02 = K 547 A02 bzw. K 548 A02
A03 = K 547 A03 bzw. K 548 A03
A04 = K 547 A04
A05 = K 547 A05 bzw. K 548 A05
A06 = K 547 A06
A10 = K 547 A10

En-tête de tableau

No.dés.	Désignation	No ident.	Z-No	Pièce TGL no	Nombre	Remarque
---------	-------------	-----------	------	--------------	--------	----------

Indicaciones para los pedidos de repuestos

1. Para los pedidos de repuestos es necesario indicar lo siguiente:
 - a) Numero de la maquina su marca
 - b) Numero de identidad, segun el catalogo
 - c) Denominacion, segun el catalogo
 - d) Numero de piezas, segun deseos
 - e) Calidad ed empaque, segun deseos
 - f) Dirección exacta a la que se deba enviar la expedicion (Correo local, estacion de trenes etc.)
2. Para demandas de la aclaracion es necesario indicar el Nr. del Contrato.
3. Si se desea la devolucion de las piezas de muestra, que se nos enivo, se debe indicar ello en la carta y ademas se debe enviar una nota escrita adjunta a la pieza.
4. Para reclamaciones, que deben comunicarse en el transcurso de 8 dias luego del recibimiento, es necesario adjuntar la lista de empaque o el Nr. del Contrato, asi como la fecha de expedicion de la misma.
5. Partes sin la marca «E» (Repuestos) no son envidas por nuestra firma, las mismas se deben adquirir an travez del correspondiente comercio profesional.
6. La designación «PeN» significa (Norma Petkus).
La designación «FoN» significa (Norma Fortschritt).

Observacion!

Las iustraciones del catalogo de repuesto son facultativas. A travez del constante desarrollo y mejoramientos no es posible evitar, que las piezas en sus pormenores y forma, obtengan modificaciones.

Las abreviaturas indicadas bajo el titulo «Observaciones» para las diferentes variantes (A; A02 etc.) significan que las respectivas piezas solamente tienen validez para la variante indicada.

Significado de signos

E — Repuestos	A = K 547 A bzw. K 548 A
+ — gal Znc	A02 = K 547 A02 bzw. K 548 A02
o — recubierto con cádmio	A03 = K 547 A03 bzw. K 548 A03
a — dimensión d los agujeros véase anexo	A04 = K 547 A04
	A05 = K 547 A05 bzw. K 548 A05
	A06 = K 547 A06
	A10 = K 547 A10

Cabezal de la tabla

Nr. del pedido	Denominación	Nr. de Identidad	Z-Nr.	Nr. de la TGL	Cantidad de Piezas	Observación
----------------	--------------	------------------	-------	---------------	--------------------	-------------

Tafel Nr. 1

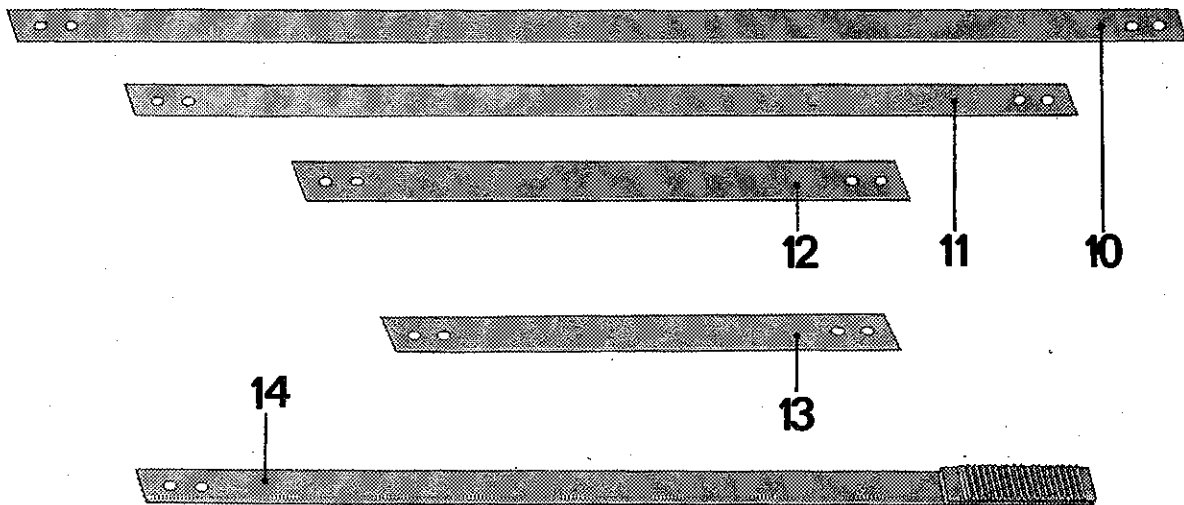
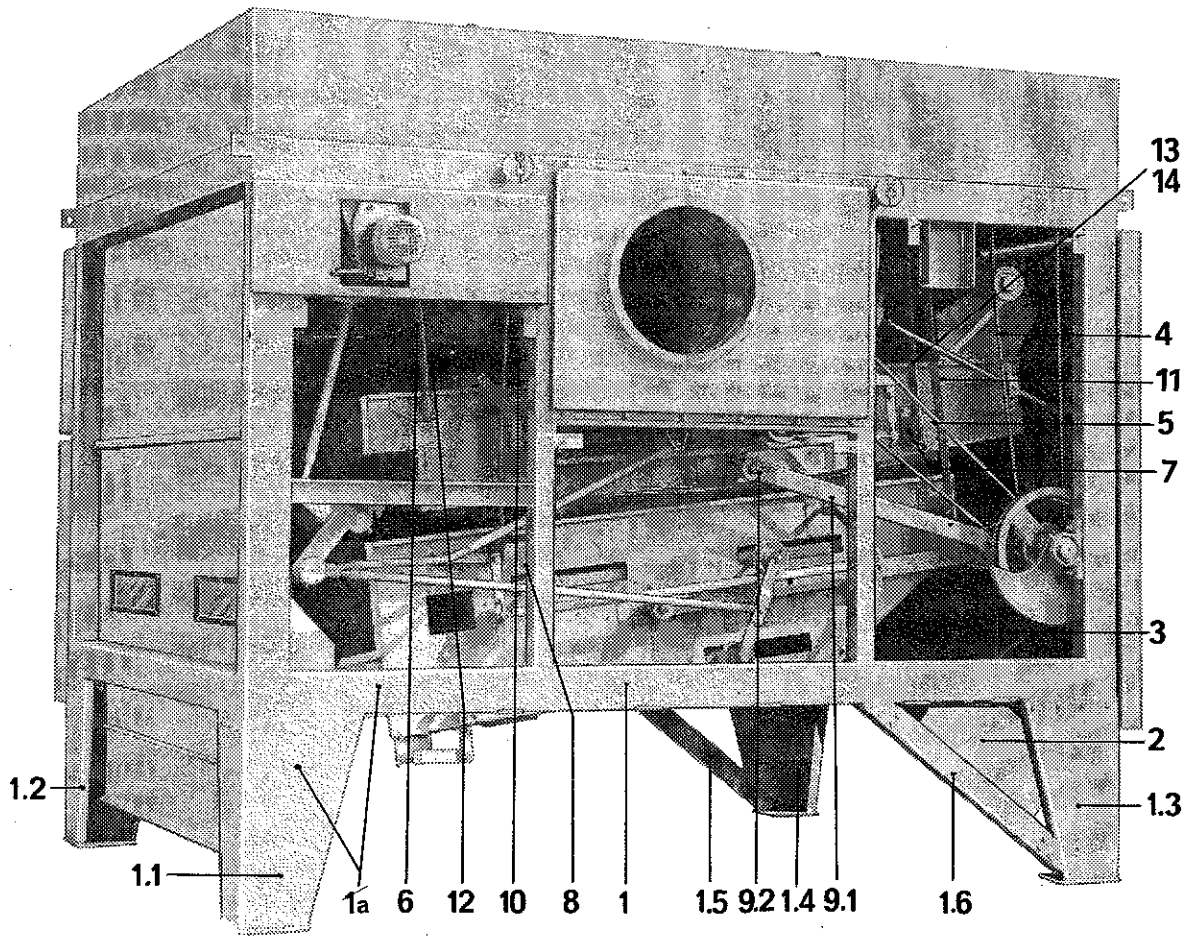

Tafel Nr. 1

Bez. Nr.	Benennung	Ident.-Nr.	Zeichn.-Nr.	TGL-Nr.	Stückzahl	Bemer- kung	
					K547 K548		
1	Gestell	02 213741 6	6547 -1100:000/00		1	—	A; A04;
	Gestell	02 213074 8	-1000:000/00		—	1	A05; A06
1.1	Fuß	02 211572 4	6525 -0003:000/03		1	1	E
	Sechskantschrb. M 12 × 25		0-933-8.8		5	5	
	Sechskantmutter M 12		0-934-10		5	5	
	Scheibe 13		0-125-St		5	5	
	Federring B 12		7403		5	5	
	Sechskantschr. M 12 × 35		0-7990-4.6		2	2	
	Scheibe 14		0-7989		2	2	
1.2	Fuß	02 211576 5	6525 -0004:000/03		1	1	E
	Sechskantschrb. M 12 × 25		0-933-8.8		5	5	
	Sechskantmutter M 12		0-934-10		5	5	
	Scheibe 13		0-125-St		5	5	
	Federring B 12		7403		5	5	
	Sechskantschr. M 12 × 35		0-7990-4.6		2	2	
	Scheibe 14		0-7989		2	2	
1.3	Fuß	02 212920 7	6525 -0077:000/03		1	1	E
	Sechskantschrb. M 12 × 25		0-933-8.8		5	5	
	Sechskantmutter M 12		0-934-10		5	5	
	Scheibe 13		0-125-St		5	5	
	Federring B 12		7403		5	5	
	Sechskantschr. M 12 × 35		0-7990-4.6		2	2	
	Scheibe 14		0-7989		2	2	
1.4	Fuß	02 212917 6	6525 -0076:000/03		1	1	E
	Sechskantschrb. M 12 × 25		0-933-8.8		5	5	
	Sechskantmutter M 12		0-934-10		5	5	
	Scheibe 13		0-125-St		5	5	
	Federring B 12		7403		5	5	
	Sechskantschr. M 12 × 35		0-7990-4.6		2	2	
	Scheibe 14		0-7989		2	2	
1.5	Strebe	02 212966 6	6525 -0000:020/03		1	1	E
	Sechskantschrb. M 12 × 25		0-933-8.8		6	6	
	Federring B 12		7403		6	6	
	Sechskantmutter M 12		0-934-10		6	6	

Tafel Nr. 1

Bez. Nr.	Benennung	Ident-Nr.	Zeichn.-Nr.	TGL-Nr.	Stückzahl K 547 K 548	Bemerkung
1.6	Profilschiene	02 215028 6	6527 -0000:020/03		1 1	E
	Sechskantschrb. M 12 × 25			0-933-8.8	6 6	
	Federring B 12			7403	6 6	
	Sechskantmutter M 12			0-934-10	6 6	
1a	Gestell	02 213825 7	6547 -1900:000/00		1 —	A02; A03; A10
2	Eckblech	02 215021 2	-0000:007/02		1 1	
	Sechskantschrb. M 6 × 16			0-933-8.8	2 2	
	Federring B 6			7403	2 2	
	Sechskantmutter M 6			0-934-6	2 2	
3	Schmalkeilriemen					
	SPB 2120 (Siebwerk- motor—Siebantriebswelle)			14489	1 —	
	Breitkeilriemen					
	46 × 2000 (Siebwerk- motor—Siebantriebswelle)			13310 E	— 1	
4	Schmalkeilriemen					
	SPB × 3350 (Siebantriebs- welle — Einspeisung)			14489	1 1	
5	Normalkeilriemen					
	B × 300 (Siebantriebs- welle — Vorsichteraustrag- schnecke)			6554	1 —	
	Normalkeilriemen					
	B × 2500 (Einspeisung — Vorsichteraustrag- schnecke)			6554	— 1	
6	Schmalkeilriemen					
	SPB × 1500 (Getriebe- motor — Nachsichter- austragschnecke)			14489	1 1	
7	Platte	02 210044 1	6545 -0000:004/04		6 6	E
8	Platte	02 213174 0	6547 -0000:009/04		2 2	E
9	Schubstange	02 213591 2	-0073:000/03		2 2	E
	Scheibe 22 × 70 × 5	02 191170 1	PeN 14501		2 2	
	Federring B 20			7403	2 2	
	Sechskantmutter M 20			0-934-6	2 2	
	Sechskantschrb. M 10 × 40			0-933-8.8	4 4	
	Sechskantmutter M 10			0-934-6	8 8	
9.1	Schubstange	02 213183 7	6547 -0072:000/03		1 1	E
9.2	Silentbuchse	02 210965 4	6545 -2081:000/03		1 1	E

Tafel Nr. 1

Bez. Nr.	Benennung	Ident-Nr.	Zechn.-Nr.	TGL-Nr.	Stückzahl K547 K548	Bemer- kung
10	Blattfeder	02 213159 7	6547 -0000:002/04		2 2	E
	Platte	02 210054 1	6545 -0000:004/04		2 2	E
	Platte	02 213174 0	6547 -0000:009/04		2 2	E
	Sechskantschrb. M 10 × 25			0-933-8.8	8 7	
	Sechskantmutter M 10			0-934-6	8 8	
	Sechskantmutter BM 10			439-50	8 8	
	Sechskantschrb. M 10 × 40			0-933-8.8	— 1	
11	Blattfeder	02 213160 3	6547 -0000:003/04		2 2	E
	Platte	02 210054 1	6545 -0000:004/04		4 4	E
	Sechskantschrb. M 10 × 25			0-933-8.8	8 7	
	Sechskantmutter M 10			0-934-6	8 8	
	Sechskantmutter BM 10			439-50	8 8	
	Sechskantschrb. M 10 × 40			0-933-8.8	— 1	
12	Blattfeder	02 213161 1	6547 -0000:004/04		2 2	E
	Platte	02 210054 1	6545 -0000:004/04		4 4	E
	Sechskantschrb. M 10 × 25			0-933-8.8	8 8	
	Sechskantmutter M 10			0-934-6	8 8	
	Sechskantmutter BM 10			439-50	8 8	
13	Blattfeder	02 213740 8	6547 -0000:010/04		2 —	E
	Platte	02 210054 1	6545 -0000:004/04		4 —	E
	Sechskantschrb. M 10 × 25			0-933-8.8	8 —	
	Sechskantmutter M 10			0-934-6	8 —	
	Sechskantmutter BM 10			439-50	8 —	
14	Federführung	02 213115 4	6547 -0004:000/04		— 2	E
	Führung	02 210113 2	-0013:000/04		— 2	E
	Sechskantmutter M 6			0-934-6	— 8	
	Sechskantschrb. M 6 × 35			0-933-8.8	— 8	
	Federring B 6			7403	— 8	
	Platte	02 210054 1	6545 -0000:004/04		— 2	E
	Sechskantschrb. M 10 × 40			0-933-8.8	— 4	
	Sechskantmutter M 10			0-934-6	— 4	
	Sechskantmutter BM 10			439-50	— 4	

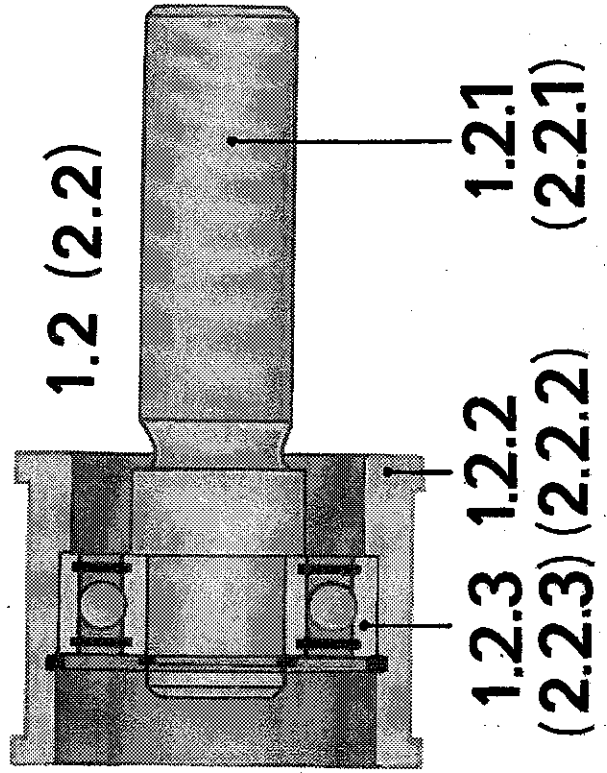
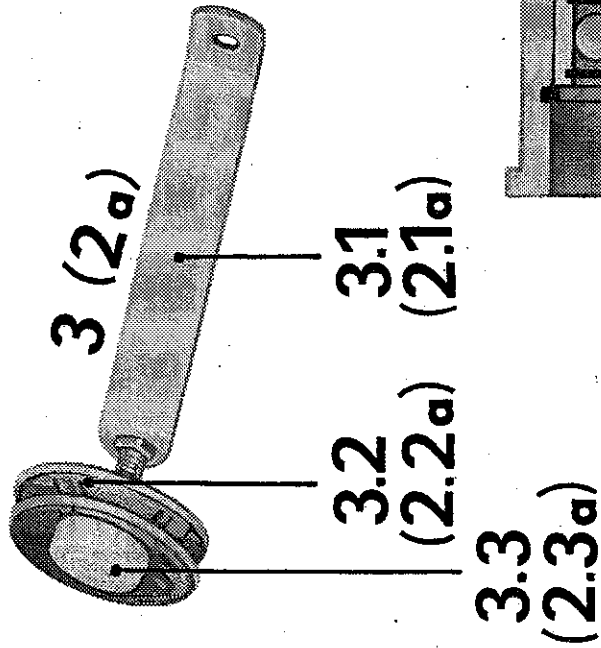
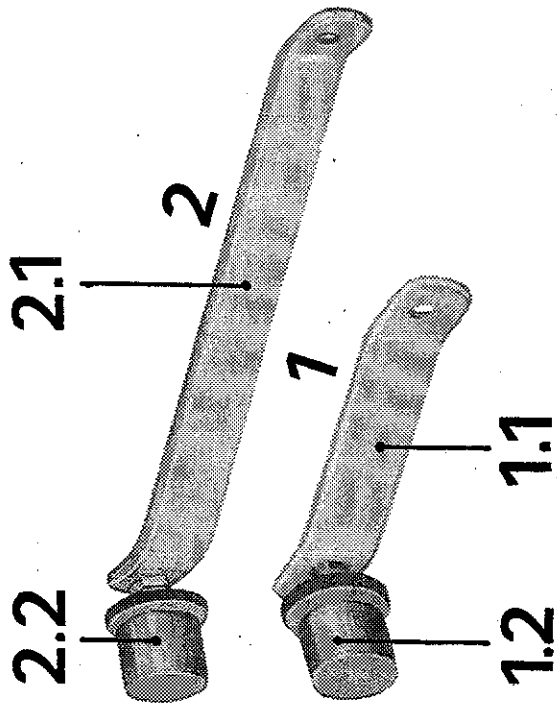

Tafel Nr. 2

Bez. Nr.	Benennung	Ident-Nr.	Zeichn.-Nr.	TGL-Nr.	Stückzahl K547 K548	Bemer- kung
1	Keilriemenspanner Sechskantmutter M 16 Federring B 16 Scheibe 17 × 40 × 2	02 213014 5	6547	-9400:000/4	1 1	E
			0-934-6		1 1	+
			7403		1 1	+
			02 191220 4	PeN 14501	1 1	
1.1	Hebel	02 213021 7	6547	-9400:001/04	1 1	E
			6525			
1.2	Spannrolle Sechskantmutter BM 16	02 214741 8	-9001:000/04		1 1	E
			0-439-50		2 2	
1.2.1	Gewindebolzen	02 214742 6	6525	-9001:001/04	1 1	E
1.2.2	Rolle	02 214743 4		-9001:003/04	1 1	E
1.2.3	Rillenkugellager 6202-2 RS Sicherungsring 35 Sicherungsring 15			2981	1 1	
				0-472	1 1	
				0-471	1 1	
2	Keilriemenspanner	02 213764 1	6547	-9300:000/04	1 —	E
2a	Keilriemenspanner Sechskantmutter M 16 Federring B 16 Scheibe 17 × 40 × 2	02 213406 0	-9000:000/04		— 1	E
			0-934-6		1 1	+
			7403		1 1	+
02 191220 4	PeN 14501	1 1				
2.1	Hebel	02 213765 8	6547	-9300:001/04	1 —	E
2.1a	Hebel	02 213407 7		-9000:001/04	— 1	E
2.2	Spannrolle Sechskantmutter BM 16	02 214741 8	6525	-9001:000/04	1 —	E
			0-439-50		2 —	
2.2a	Keilriemenspannrolle	02 190078 0		PeN 17716	— 1	E
2.2.1	Gewindebolzen	02 214742 6	6525	-9001:001/04	1 —	E
2.2.2	Rolle	02 214743 4		-9001:003/04	1 —	E
2.2.3	Rillenkugellager 6202-2 RS Sicherungsring 35 Sicherungsring 15			2981	1 —	
				0-472	1 —	
				0-471	1 —	
2.3a	Dichtungskappe 48,5 × 18	02 190055 6		PeN 18440	— 1	
3	Keilriemenspanner Sechskantmutter M 16 Federring B 16 Scheibe 17 × 40 × 2	02 211784 7	6525	-9300:000/04	1 1	E
			0-934-6		1 1	+
			7403		1 1	+
			02 191220 4	PeN 14501	1 1	
3.1	Hebel	02 230019 6	6525	-9300:001/04	1 1	E
3.2	Keilriemenspannrolle	02 190078 0		PeN 17716	1 1	
3.3	Dichtungskappe 48,5 × 18	02 190059 6		PeN 18440	1 1	

Tafel Nr. 3

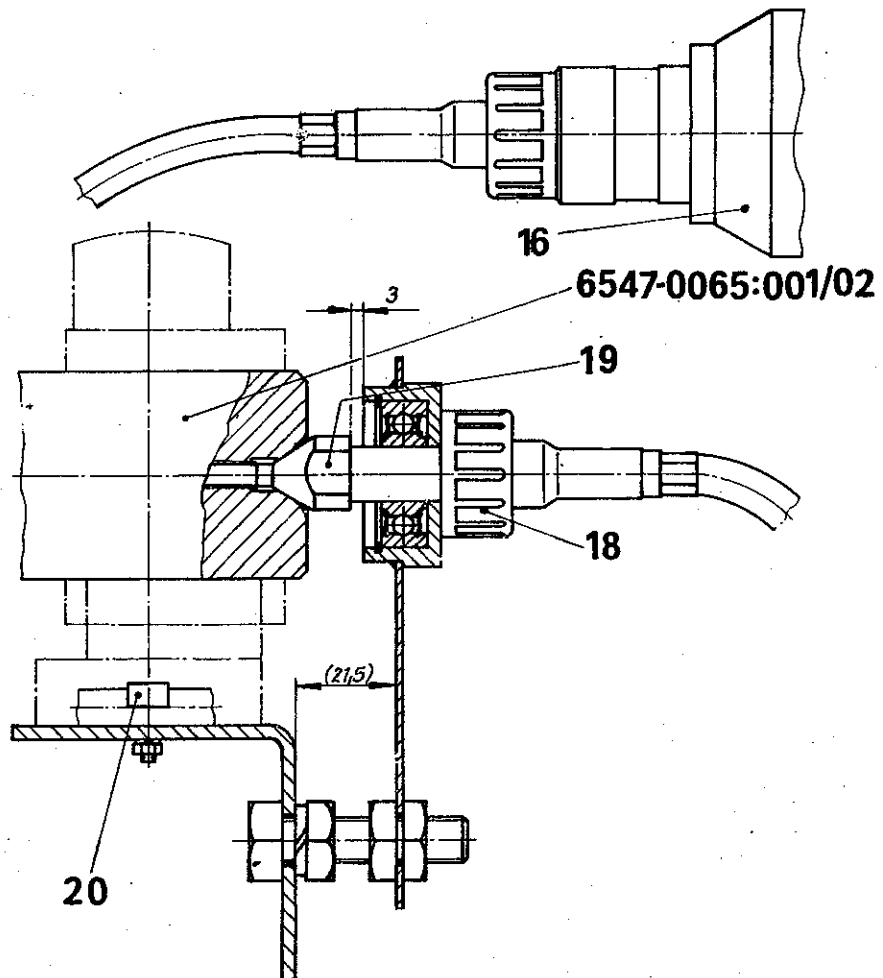
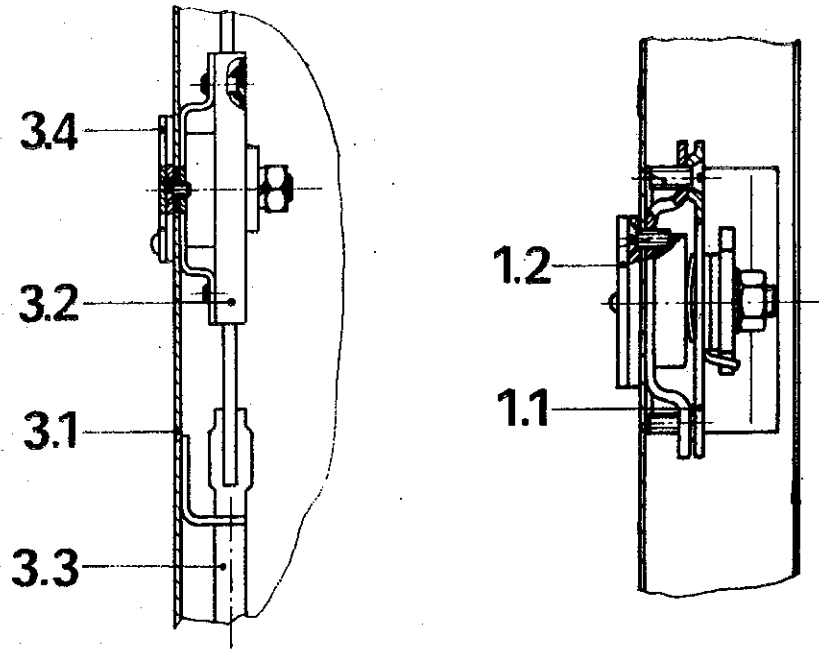

Tafel Nr. 3

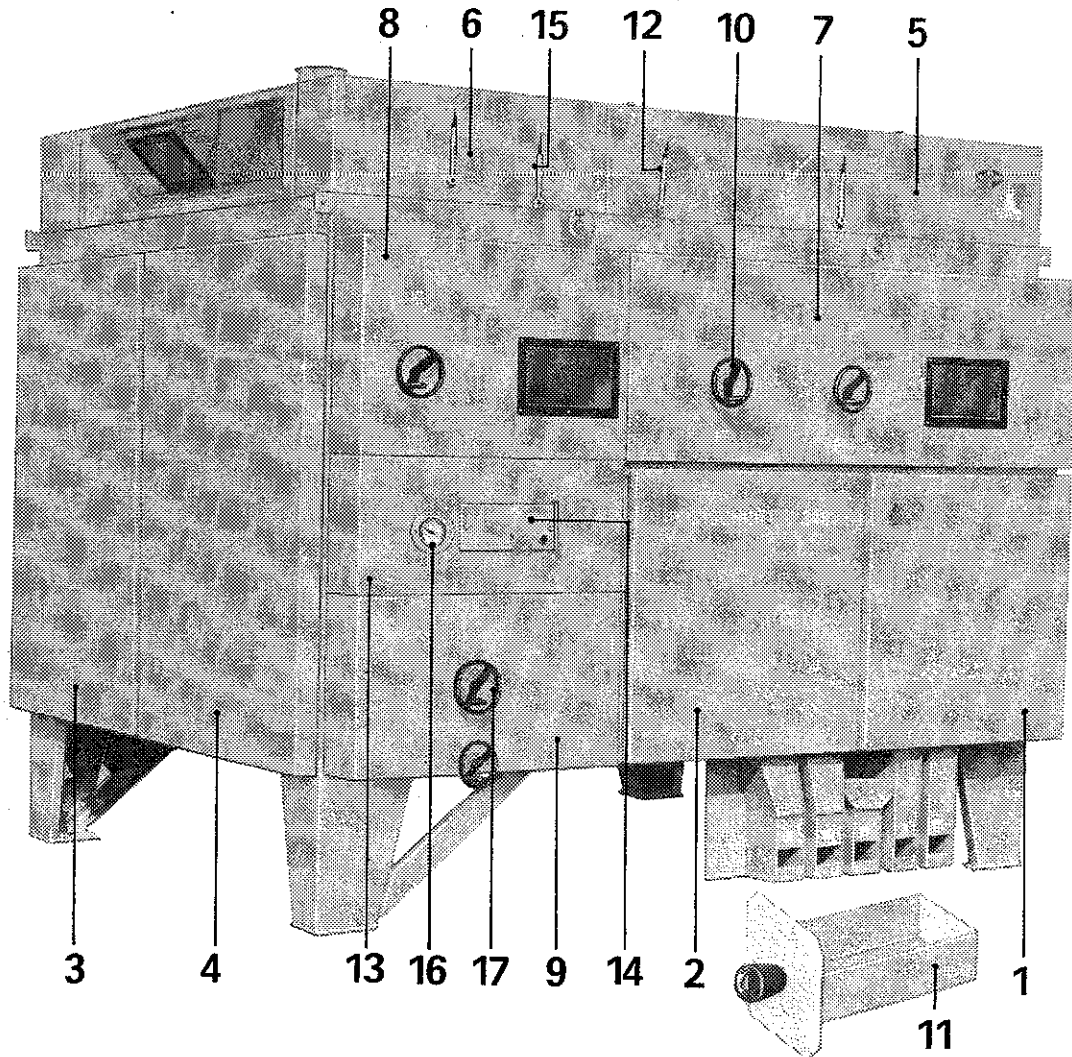

Bez. Nr.	Benennung	Ident-Nr.	Zeichn.-Nr.	TGL-Nr.	Stückzahl	Bemer- K547 K548 kung
1	Tür	02 214720 0	6527 -7000:000/02		1	1 E
1.1	Vorreiber CVS 15 Senkschr. BM 4 × 10			200-0501 5683-5.8	2 4	2
1.2	Rosette mit Abdeckung FKG Senkschr. BM 3 × 6			200-0501 5683-5.8	2 4	2 4 +
2	Tür	02 212301 7	6525 -7100:000/01		1	1 E
3	Tür	02 214735 4	6527 -7200:000/02		1	1 E
3.1	Tür	02 214737 1	-7201:000/02		1	1 E
3.2	Basküleverschuß ALS 2 Senkschr. BM 14 × 10			200-0501 5683-5.8	1 2	1 2
3.3	Riegelstange	02 214736 2	-7200:007/04		2	2 E
3.4	Rosette mit Abdeckung FKG Senkschr. BM 3 × 6			200-0501 5683-5.8	1 2	1 2

Tafel Nr. 3

Bez. Nr.	Benennung	Ident-Nr.	Zeichn.-Nr.	TGL-Nr.	Stückzahl K547 K548	Bemer- kung
4	Tür	02 214729 0	6527 -7300:000/02		1 1	E
5	Verkleidung Sechskantschrb. M 6 × 16 Sechskantmutter M 6 Federring B 6 Scheibe 6,4	02 162596 2	6546 -0000:008/02	0-933-4.8 0-934-6 7403 0-125-St	1 1 8 8 8 8 8 8 16 16	E
6	Verkleidung	02 213837 3	6547 -0000:018/02		1 —	E
	Verkleidung Sechskantschrb. M 6 × 16 Sechskantmutter M 6 Federring B 6 Scheibe 6,4	02 215074 3	6527 -0000:019/03	0-933-4.8 0-934-6 7403 0-125-St	— 1 6 6 6 6 6 6 12 12	E
7	Verkleidung Sechskantschrb. M 6 × 16 Sechskantmutter M 6 Federring B 6 Scheibe A 7	02 211632 2	6525 -0021:000/02	0-933-4.8 0-934-6 7403 0-440	1 1 8 8 13 13 13 13 21 21	E
	Scheibe Zylinderblechschr. B 4,2 × 9,5	02 210056 6	6545 -0000:006/04	0-7971	2 2 4 4	E
8	Verkleidung Sechskantschrb. M 6 × 16 Sechskantmutter M 6 Federring B 6 Scheibe A 7	02 213208 3	6547 -0020:000/02	0-933-4.8 0-934-6 7403 0-440	1 1 8 8 10 10 10 10 18 18	E
	Scheibe Zylinderblechschr. B 4,2 × 9,5	02 210056 6	6545 -0000:006/04	0-7971	1 1 2 2	E
9	Verkleidung Verkleidung Sechskantschrb. M 6 × 16 Sechskantmutter M 6 Federring B 6 Scheibe A 7	02 213727 2 02 213213 0	6547 -0038:000/03 -0018:000/03	0-933-4.8 0-834-6 7403 0-440	1 — — 1 4 4 4 4 4 4 8 8	E E + + +
	Scheibe Zylinderblechschr. B 4,2 × 9,5	02 210056 6	6545 -0000:006/04	0-7971	— 2 — 4	E
10	Handrad B 10 V Scheibe Linsensenkschr. BM 5 × 16	02 210057 4	-0000:007/04	2947 5687	3 4 3 4 3 4	E E

Tafel Nr. 3

Bez. Nr.	Benennung	Ident-Nr.	Zeichn.-Nr.	TGL-Nr.	Stückzahl		Bemerkung
					K547	K548	
11	Probenehmer Kugelgriff B 32 Scheibe 8,4 Sechskantschrb. M 8 × 12	02 215033 3	6526 -0025:000/03		1	1	
				2950	1	1	
				0-125-St	1	1	
				0-933-8.8	1	1	
12	Zeiger Vierkantschrb. M 6 × 20 Sechskantmutter M 6	02 210144 6	6545 -0020:000/23 PeN 14002		3	4	E
				0-934-6	1	1	
					1	1	
13	Schalteinsatz	02 212989 1	6525 -6200:000/02		1	—	E
					—	1	E
	Schalteinsatz Sechskantschrb. M 6 × 16 Sechskantmutter M 6 Federring B 6 Scheibe A 7	02 213210 6	6547 -6000:000/02	0-933-4.8	4	4	
				0-934-6	4	4	
				7403	4	4	
				0-440	8	8	
	Verkleidung	02 212266 8	6525 -6010:000/02		1	—	E
				6547 -6010:000 02	—	1	E
	Klemmträger Zylinderschrb. BM 4 × 8 Scheibe 4,3 Federring B 4	02 210743 5	6545 -6001:000 03	0-84-5.8	1	1	E
				17774-St	2	2	+
7403				2	2	+	
				2	2	+	
Deckel Zylinderblechschr. B 4,8 × 13	02 213818 5	6547 -6000:021/04	0-7971	—	1	E	
				—	4		
14	Deckel Zylinderschrb. BM 8 × 25 Scheibe 8,4 Haltescheibe 8	02 214272 7	6545 -6003:000/03		1	1	E
				0-84-5.8	2	2	o
				0-125-St	2	2	o
				57-129 Pr	2	2	
15	Zeiger	02 210145 4	-0032:000/24		—	1	E
16	Wirbelstrom-Tachometer G 10 F Linsenschrb. BM 4 × 15 Sechskantmutter M 4 Federring B 4				—	1	
				0-85-5.8	—	4	
				0-934-6	—	4	
				7403	—	4	
17	Handrad A 200 Scheibe	02 210057 4	-0000:007 04	2947	—	1	E
				5687	—	1	
18	Biegsame Welle H/3-H/3-1000 × 3,2			16-253	—	1	
19	Zapfen Lagerung	02 162595 4 02 162601 4	6546 -0000:005/04 -0010:000/04		—	1	E
					—	1	E
20	Sechskantschrb. M 10 × 40 Sechskantmutter M 10 Befestigungsschelle A 9 Zylinderschrb. BM 4 × 8 Sechskantmutter M 4			0-933-8.8	—	1	
				0-934-6	—	3	
				2761	—	1	
				0-84-5.8	—	1	
				0-934-6	—	1	

Tafel Nr. 4

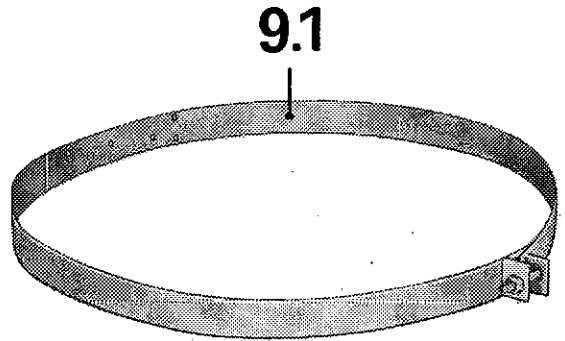
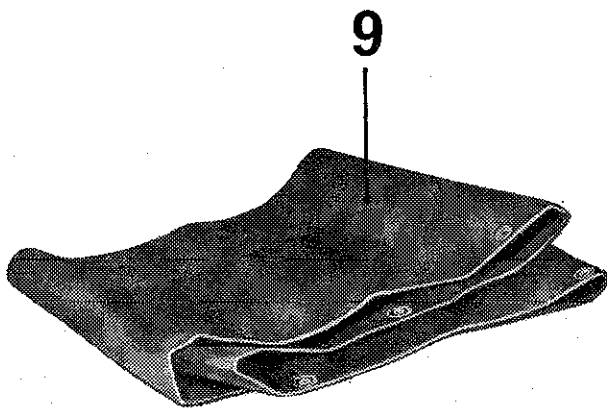
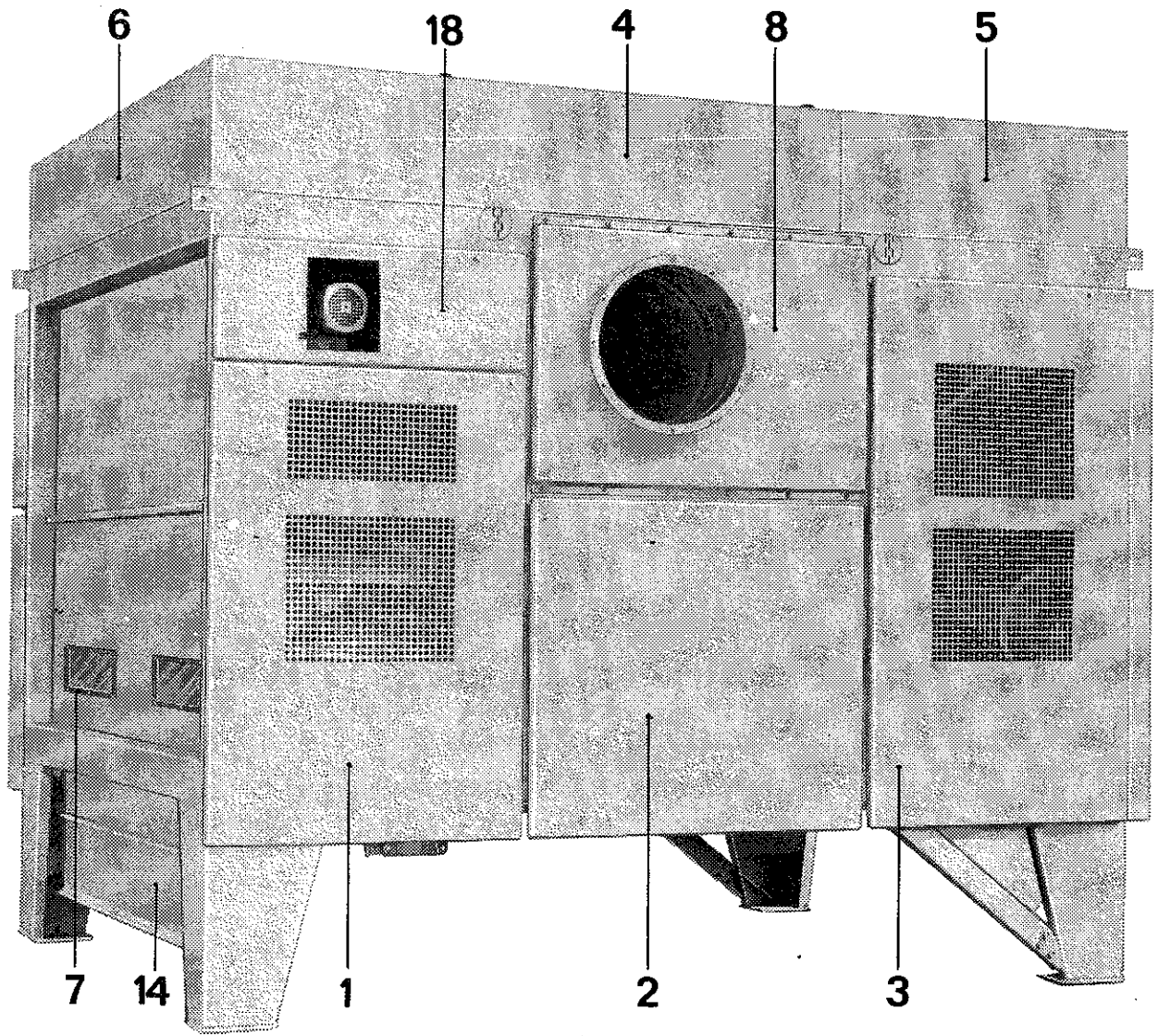

Tafel Nr. 4

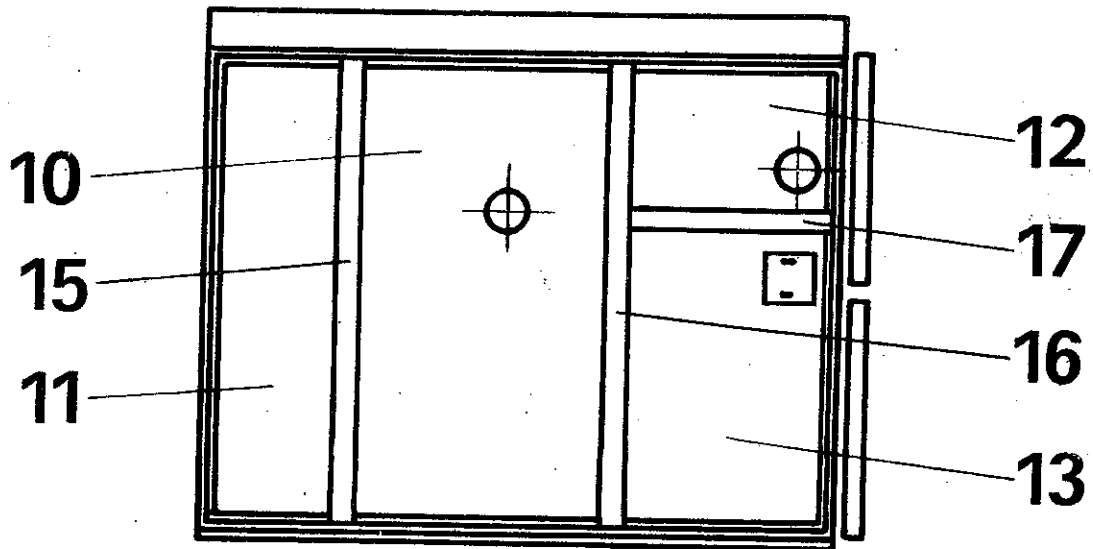

Bez. Nr.	Benennung	Ident-Nr.	Zeichn.-Nr.	TGL-Nr.	Stückzahl	Bemer- K547 K548 kung	
1	Verkleidung	02 214964 5	6527	-0032:000/02	1	1	E
	Sechskantschrb. M 8 × 45			0-933-8.8	2	2	+
	Scheibe A 9,5			0-440	2	2	+
	Sechskantmutter AM 8			0-934-6	2	2	+
	Sechskantmutter AM 8			0-439-50	2	2	+
	Buchse			6545	-0000:018/04	2	2
2	Verkleidung	02 211664 5	6525	-0030:000/02	1	1	E
	Sechskantschrb. M 8 × 45			0-933-8.8	2	2	+
	Scheibe A 9,5			0-440	2	2	+
	Sechskantmutter M 8			0-934-6	2	2	+
	Sechskantmutter AM 8			0-439-50	2	2	+
	Buchse			6545	-0000:018/04	2	2
3	Verkleidung	02 211666 1	6525	-0031:000/03	1	1	E
	Sechskantschrb. M 8 × 45			0-933-8.8	2	2	+
	Scheibe A 9,5			0-440	2	2	+
	Sechskantmutter M 8			0-934-6	2	2	+
	Sechskantmutter AM 8			0-439-50	2	2	+
	Buchse			6545	-0000:018/04	2	2
4	Verkleidung	02 162597 0	6546	-0000:009/02	1	1	E
	Sechskantschrb. M 6 × 16			0-933-8.8	8	8	
	Sechskantmutter M 6			0-934-6	8	8	
	Federring B 6			7403	8	8	
	Scheibe 6,4			0-125-St	16	16	

Tafel Nr. 4

Bez. Nr.	Benennung	Ident-Nr.	Zechn.-Nr.	TGL-Nr.	Stückzahl K547 K548	Bemer- kung		
5	Verkleidung	02 215073 5	6527		1	1	E	
	Sechskantschrb. M 6 × 16		-0000:018/02		6	6		
	Sechskantmutter M 6			0-933-8.8	6	6		
	Federring B 6			0-934-6	6	6		
	Scheibe 6,4			7403	6	6		
				0-125-St	12	12		
6	Verkleidung	02 215072 7	6527		1	1	E	
	Sechskantschrb. M 6 × 16		-0000:017/03		8	8		
	Sechskantmutter M 6			0-933-8.8	8	8		
	Federring B 6			0-934-6	8	8		
	Scheibe 6,4			7403	8	8		
				0-125-St	16	16		
7	Fensterrahmen	02 200475 0	6523		5	5	E	
	Glasscheibe		-0000:219/02		4	4		
	Glasscheibe		6523		1	1		
	Sechskantblechschr. CST 4,8 × 16		6525		6	6		+
	Scheibe 5,5 × 16 × 1		02 191350 2	PeN 14501	0-7976	6		6
Zylinderblechschr. B 4,8 × 13			0-7971	24	24	+		
8	Ansaugrohr	02 230016 3	6527		1	1	E	
	Sechskantschrb. M 8 × 16		-3305:000/04		4	4		+
	Scheibe 8,4			0-933-8.8	8	8		+
	Federring B 8			0-125-St	8	8		+
	Sechskantmutter M 8			7403	8	8		+
				0-934-6	8	8	+	
9	Manschette	02 210117 3	6545		1	1	E	
9.1	Schelle, glatt 450 × 30	02 190264 5	-0017:000/03		2	2		
10	Deckel	02 213820 8	6547		1	1	E	
	Sechskantmutter M 6		-0031:000/03		14	14		+
	Scheibe A 7			0-934-6	14	14		+
	Zylinderblechschr. B 4,8 × 16			0-440	14	14		+
				0-7971	2	2	+	
11	Deckel	02 215068 8	6527		1	1	E	
	Sechskantmutter M 6		-0003:000/02		2	2		+
	Scheibe A 7			0-934-6	2	2		+
	Zylinderblechschr. B 4,8 × 16			0-440	2	2		+
				0-7971	6	6	+	

Tafel Nr. 4

Bez. Nr.	Benennung	Ident.-Nr.	Zeichn.-Nr.	TGL-Nr.	Stückzahl K547 K548	Bemer- kung		
12	Deckel	02 213822 4	6547		1	1	E	
	Sechskantmutter M 6		-0032:000;03		7	7	+	
	Scheibe A 7			0-934-6		7	7	+
	Zylinderblechschrb. B 4,8 × 16			0-440		7	7	+
				0-7971	4	4	+	
13	Deckel	02 215063 0	6527		1	1	E	
	Sechskantmutter M 6		-0005:000;02		7	7	+	
	Scheibe A 7			0-934-6		7	7	+
	Zylinderblechschrb. B 4,8 × 16			0-440		7	7	+
				0-7971	6	6	+	
14	Deckel	02 212969 0	6527		1	1	E	
	Flügelmutter M 8		-0005:005;04		2	2	+	
	Sechskantschrb. M 8 × 20			0-315		2	2	+
				0-933-8.8		2	2	+
14	Ansaugteil	02 213349 4	6547		1	1	E	
	Sechskantschrb. M 6 × 16		-0006:000;03		22	22		
	Sechskantmutter M 6			0-933-8.8		22	22	
	Federring B 6			0-934-6		22	22	
				7403	22	22		
15	Leiste	02 215070 2	6527		1	1	E	
	Scheibe A 7		-0000:004;03		5	5	+	
	Sechskantmutter M 6			0-440		5	5	+
	Zylinderblechschrb. B 4,8 × 25			0-934-6		5	5	+
				0-7971	2	2	+	
16	Leiste	02 215071 0	6527		1	1	E	
	Scheibe A 7		-0000:004;03		5	5	+	
	Sechskantmutter M 6			0-440		5	5	+
	Zylinderblechschrb. B 4,8 × 25			0-934-6		5	5	+
				0-7971	2	2	+	
17	Leiste	02 215066 3	6527		1	1	E	
	Scheibe A 7		-0006:000;04		2	2	+	
	Sechskantmutter M 6			0-440		2	2	+
	Zylinderblechschrb. B 4,8 × 25			0-934-6		2	2	+
					1	1	+	
18	Verkleidung	02 214963 7	6527		1	1	E	
	Sechskantschrb. M 8 × 45		-0058:000;03		2	2	+	
	Scheibe A 9,5			0-933-8.8		2	2	+
	Sechskantmutter M 8			0-440		2	2	+
	Sechskantmutter AM 8			0-934-6		2	2	+
				0-439-50	2	2	+	

Tafel Nr. 5

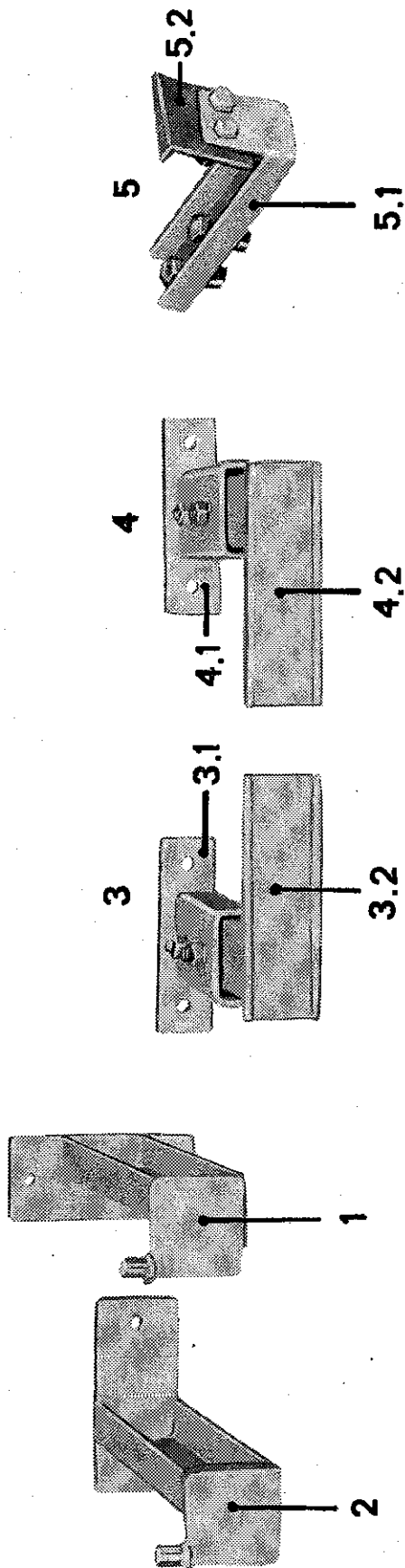

Tafel Nr. 5

Bez. Nr.	Benennung	Ident-Nr.	Zeichn.-Nr.	TGL-Nr.	Stückzahl		Bemerkung
					K 547	K 548	
1	Türangel	02 210126 1	6545 -0026:000/03		1	1	E
	Sechskantschrb. M 8 × 20				2	2	
	Sechskantmutter M 8				2	2	
	Federring B 8				2	2	
2	Türangel	02 214744 2	6527 -0034:000/03		1	1	E
	Sechskantschrb. M 8 × 20				2	2	
	Sechskantmutter M 8				2	2	
	Federring B 8				2	2	
3	Türanschlag	02 213715 1	6547 -7500:000/03		1	1	E
	Sechskantschrb. M 8 × 20				2	2	
	Sechskantmutter M 8				2	2	
	Federring B 8				2	2	
	Scheibe 8,4				2	2	
3.1	Halter	02 211616 3	6525 -0044:000/04		1	1	E
3.2	Einstellung	02 214727 4	-7501:000/03		1	1	E
	Befestigung	02 211618 8	-0045:000/04		1	1	E
	Federring B 8		7403		2	2	+
	Sechskantmutter M 8		0-934-6		2	2	+
4	Türanschlag	02 216760 6	6524 -7400:000/03		1	1	E
	Sechskantschrb. M 8 × 20				2	2	
	Sechskantmutter M 8				2	2	
	Federring B 8				2	2	
	Scheibe 8,4				2	2	
4.1	Halter	02 211616 3	6525 -0044:000/04		1	1	E
4.2	Einstellung	02 214727 4	6527 -7501:000/03		1	1	E
	Befestigung	02 211618 8	6525 -0045:000/04		1	1	E
	Federring B 8		7403		2	2	+
	Sechskantmutter M 8		0-934-6		2	2	+
5	Türhalter	02 214731 3	6527 -7600:000/04		2	2	E
	Befestigung	02 211618 8	6525 -0045:000/04		2	2	E
	Sechskantmutter M 8		0-934-6		4	4	
	Federring B 8		7403		4	4	
	Scheibe 8,4		0-125-St		8	8	
5.1	Halter	02 214733 8	6527 -7601:000/03		1	1	E
5.2	Lasche	02 214732 1	-7600:003/04		1	1	E
	Sechskantmutter M 8		0-934-6		2	2	
	Federring B 8		7403		2	2	
	Scheibe 8,4		0-125-St		2	2	

Tafel Nr. 6

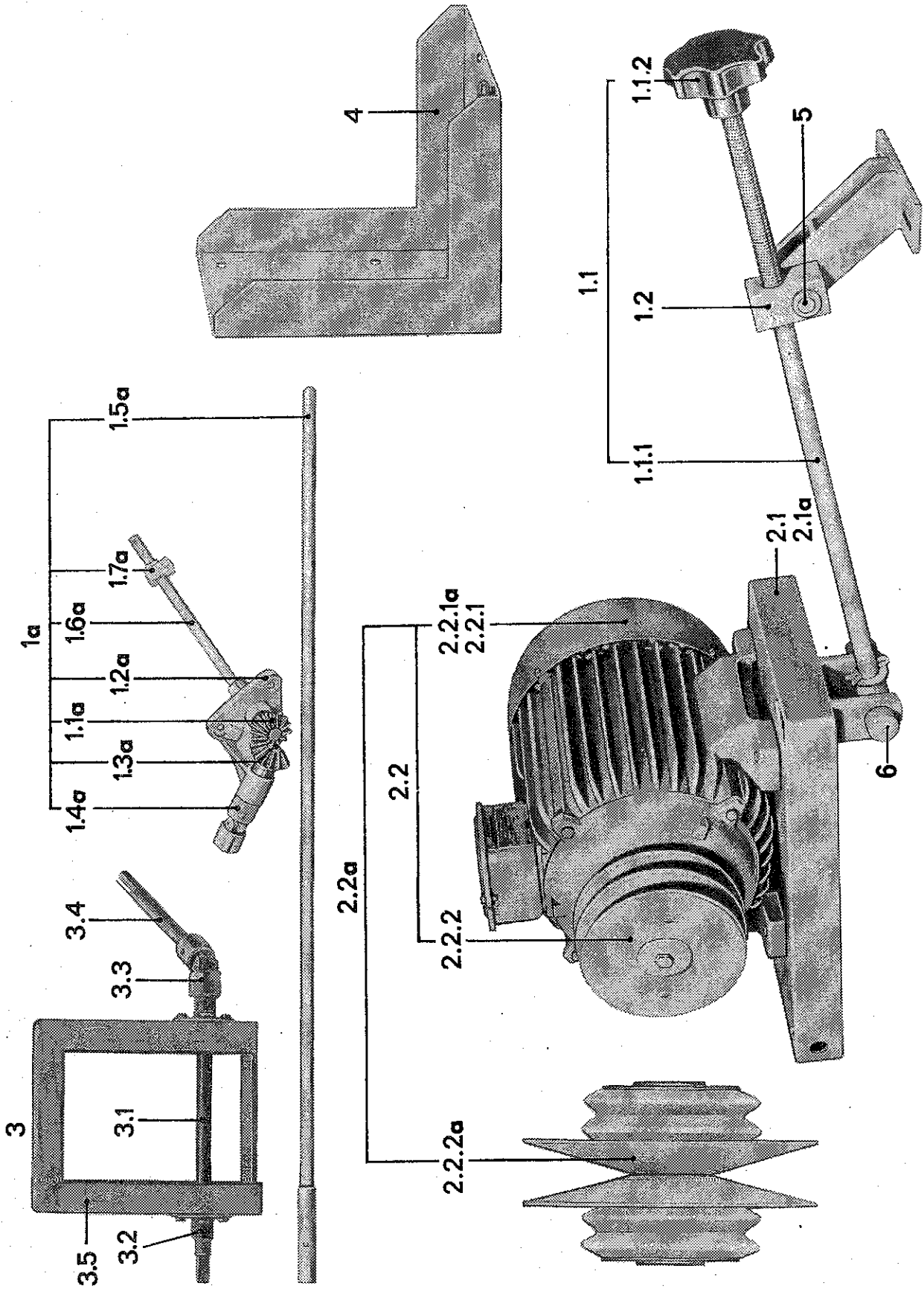

Tafel Nr. 6

Bez. Nr.	Benennung	Ident-Nr.	Zeichn.-Nr.	TGL-Nr.	Stückzahl	Bemer- K547 K548 kung
			6525			
1	Motorverstellung	02 212545 3	-8400:000/03		1	— E
1.1	Spindel	02 212540 4	-8401:000/04		1	— E
1.1.1	Spindel	02 212541 2	-8401:001/04		1	— E
1.1.2	Sterngriff 80 Kegelkerbstift 4 × 32			2951 0-1471-5.8	1 1	— —
1.2	Spindelmutter	02 211792 7	-0000:014/04		1	— E
			6547			
1a	Verstelltrieb Sechskantschr. M 8 × 20 Sechskantmutter M 8 Federring B 8	02 213667 3	-0035:000/03	0-933-8.8 0-934-6 7403	— — —	1 3 3 3 E
			6545			
1.1a	Kegelrad Sicherungsring 16	02 214399 4	-8400:019/04	0-471	— —	2 2 E
1.2a	Lager	02 210817 1	-8400:003/03		—	1 E
			6546			
1.3a	Welle	02 214403 8	-1201:005/04		—	1 E
1.4a	Kupplungsgelenk E 16 Kegelkerbstift 6 × 32			11797 0-1471-5.8	— —	1 2
			6547			
1.5a	Welle	02 213722 3	-0037:000/04		—	1 E
1.6a	Gewindebolzen Stellring A 16 Sechskantmutter BM 16 links Splint 4 × 25	02 213854 6	-0035:012/04	0-705 0-439-50 0-94-St	— — —	1 1 2 1
			6525			
1.7a	Spindelmutter	02 211792 7	-0000:014/04		—	1
			6547			
2	Motorwippe	02 213767 4	-0013:000/03		1	— E; A; A02; A03; A10
			6525			
	Motorwippe	02 214667 5	-0089:000/03		1	— E; A04
			6547			
	Motorwippe T II	02 213908 1	-0013:000/5-		1	— E; A05
	Motorwippe	02 213052 3	-0013:000/63		1	— E; A06
			6525			
	Bolzen Scheibe 17 Splint 4 × 25	02 211571 6	-0000:212/04	17774-St 0-94-St	1 2 2	— — — E
2.1	Wippe	02 214657 0	-0079:000/03		1	— E; A; A02; A03; A05; A06; A10
			6525			
	Wippe	02 211588 6	-0008:000/03		1	— E; A04

Tafel Nr. 6

Bez. Nr.	Benennung	Ident-Nr.	Zeichn.-Nr.	TGL-Nr.	Stückzahl	Bemer- K547 K548 kung	
2.2	Siebantrieb	02 213768 2	6547 -0014:000/03		1	—	E; A; A02 A03; A10
	Siebantrieb	02 214667 5	6525 -0088:000/03		1	—	E; A04
	Siebantrieb-T II	02 213909 8	6547 -0014:000/5-		1	—	E; A05
	Siebantriebsmotor	02 213049 1	-0014:000/63		1	—	E; A06
	Sechskantschrb. M 8 × 35			0-933-8.8	4	—	} A; A02; A03; A05; A06; A10
	Sechskantmutter M 8			0-934-6	4	—	
	Federring B 8			7403	4	—	
	Scheibe 8,4			0-125-St	4	—	
	Sechskantschrb. M 10 × 35			0-933-8.8	4	—	} A04
	Sechskantmutter M 10			0-934-6	4	—	
	Federring B 10			7403	4	—	
	Scheibe 10,5			0-125-St	4	—	
2.2.1	Motor KMR 90				1	—	A; A02; A03; A10
	L6 — 220/380 — IM 1001						
	TLG 11856/01; 1,5 kW;						
	950 min ⁻¹ ; 50 Hz;						
	Motor KMR 100				1	—	A04
	L8 — 220/380 — IM 1001						
	TGL 11856/01; 1,8 kW						
	850 min ⁻¹ ; 60 Hz; FT II						
	Motor KMR 90				1	—	A05
	L6 — 220/380 — 50 —						
	IM 1001						
	TGL 11856/01; 1,5 kW;						
	950 min ⁻¹ ; T II						
	Motor KMR 90				1	—	A06
	L6 — 254/440 — 50 —						
	IM 1001; TGL 11856/01;						
	1,5 kW; 950 min ⁻¹ ; T II						
2.2.2	Stufenscheibe	02 213732 8	6547 -0003:003/03		1	—	E; A; A02; A03; A05; A06; A10
	Stufenscheibe	02 214661 8	6525 -0088:003/03		1	—	E; A04
	Scheibe 9 × 40 × 3	02 190166.0	PeN 14501		1	—	
	Federring B 8			7403	1	—	
	Sechskantschrb. M 8 × 25			0-933-8.8	1	—	
2a	Motorwippe	02 213710 2	6547 -0080:000/03		—	1	E; A; A02; A03
	Motorwippe — T II	02 213913 7	-0080:000/5-		—	1	E; A05
	Bolzen 16 × 252 × 240	02 181297 7	PeN 15306		—	1	
	Scheibe 17			17774-St	—	2	
	Splint 4 × 25			0-94-St	—	2	
	Bolzen 16 h						
	11 × 65 × 55			18010	—	1	

Tafel Nr. 6

Bez. Nr.	Benennung	Ident-Nr.	Zeichn.-Nr.	TGL-Nr.	Stückzahl	Bemer- K547 K548 kung
2.1a	Wippe	02 213179 8	6547 -0008:000/03		— 1	E
2.2a	Siebantrieb	02 213709 8	6547 -0067:000/03		— 1	E; A; A02; A03
	Siebantrieb	02 213914 3	-0067:000/5-		— 1	E; A05
	Sechskantschrb. M 8 × 35			0-933-8.8	— 4	
	Scheibe 8,4			0-125-St	— 4	
	Federring B 8			7403	— 4	
	Sechskantmutter M 8			0-934-6	— 4	
2.2.1a	Motor				— 1	A; A02; A03
	KMR 90 L6; — 220/380 —					
	IM 1001; TGL 11856/01;					
	1,5 kW; 950 min ⁻¹ ; 50 Hz;					
	Motor KMR 90					
	L6 — 220/380 — 50 —				— 1	A05
	IM 1001 — TGL 11856/01;					
	1,5 kW; 950 min ⁻¹ ; T II					
2.2a	Spreizscheibe 220 × 24			20944	— 1	
3	Drehzahlverstellung	02 213176 5	6547 -0036:000/03		— 1	E
	Sechskantschrb. M 8 × 20			0-933-8.8	— 4	
	Sechskantmutter M 8			0-934-6	— 4	
	Federring B 8			7403	— 4	
3.1	Welle	02 210372 0	-0036:001/04		— 1	E
	Stellring A 16			0-705	— 1	
	Scheibe 17			17774-St	— 1	
3.2	Flanschlager A 16		FoN 17160		— 2	
	Sechskantschrb. M 6 × 16			0-933-8.8	— 6	
	Scheibe 6,4			0-125-St	— 6	
	Federring B 6			7403	— 6	
	Sechskantmutter M 6			0-934-6	— 6	
3.3	Kupplungsgelenk E 16			11797	— 1	
	Kegelkerbstift 5 × 32			0-1471-5.8	— 2	
3.4	Welle	02 213721 5	6547 -0036:012/04		— 1	E
3.5	Halter	02 210856 5	6545 -8701:000/04		— 1	E
4	Konsole	02 213170 8	6547 -0002:000/03		— 1	E
	Sechskantschrb. M 10 × 25			0-933-8.8	— 4	
	Sechskantmutter M 10			0-934-6	— 4	
	Federring B 10			7403	— 4	
5	Bolzen 16 h			18010	1 —	
	11 × 80 × 74			17774-St	1 —	
	Scheibe 17			0-94-St	1 —	
	Splint 4 × 25					
6	Bolzen	02 212002 2	-2800:211/04			
	Sechskantmutter BM 16			0-439-50	4 —	

Tafel Nr. 7

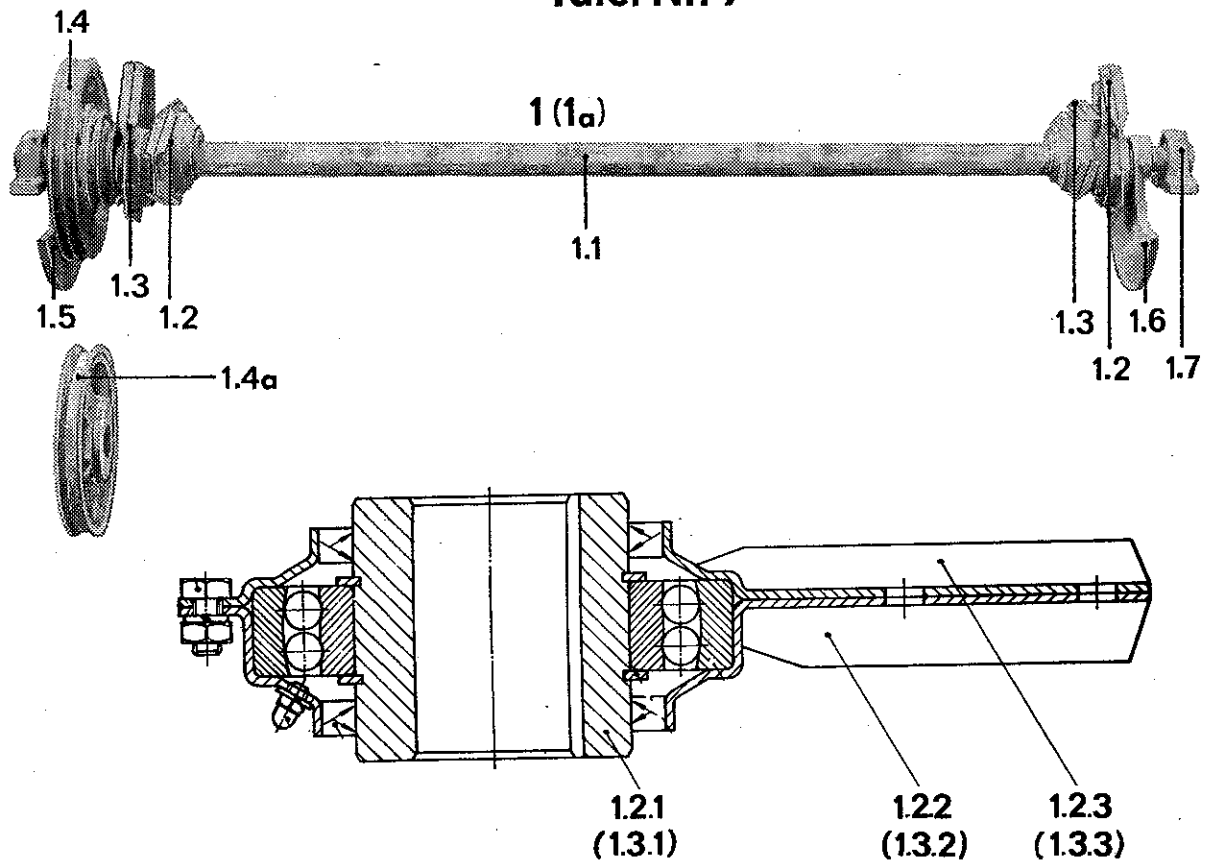

Bez. Nr.	Benennung	Ident-Nr.	Zeichn.-Nr.	TGL-Nr.	Stückzahl K 547 K 548	Bemerkung
1	Siebantrieb	02 213766 6	6547 -0012:000/02		1	— E; A; A02; A03; A05; A06; A10
	Siebantrieb	02 214645 8	6525 -0065:000/01		1	— E; A04
1a	Siebantrieb	02 213707 1	6547 -0065:000/02		— 1	E
	Sechskantschrb. M 12 × 50			0-933-8.8.	4	4
	Sechskantmutter M 12			0-934-6	4	4
	Federring B 12			7403	4	4
	Scheibe 12,5 × 30 × 3	02 190106 6	PeN 14501		4	4
1.1	Siebantriebswelle	02 213708 0	6547 -0065:001/02		— 1	E
	Siebantriebswelle	02 211603 4	6525 -0010:002/02		1	— E
1.2	Exzenterlager	02 212926 4	6547 -0059:000/02		2	2 E
	Paßfeder 14 × 9 × 125			9500	1	1
1.2.1	Exzenter	02 211749 4	-0059:003/04		1	1 E
	Sicherungsring 80			0-471	2	2
	Pendelkugellager 1216			2983	1	1

Tafel Nr. 7

Bez. Nr.	Benennung	Ident-Nr.	Zeichn.-Nr.	TGL-Nr.	Stückzahl K547 K548	Bemer- kung
				6545		
1.2.2	Lagerschale	02 214198 4	-0060:003/02		1 1	E
1.2.3	Lagerschale	02 214199 2	-0060:005/02		1 1	E
	Sechskantschrb. M 8 × 16			0-933-8.8	5 5	
	Federring B 8			7403	5 5	
	Sechskantmutter M 8			0-934-6	5 5	
	Wellendichtung D 80 × 100 × 10			16454	2 2	
	Kugelschmierkopf A 6			0-3402	1 1	
	Scheibe 6,4			17774	1 1	
				6525		
1.3	Exzenterlager	02 212928 0	-0063:000/02		2 2	E
	Paßfeder A 14 × 9 × 125			9500	1 1	
1.3.1	Exzenter	02 211749 4	-0059:003/04		1 1	
	Sicherungsring 80			0-471	2 2	
	Pendelkugellager 1216			2983	1 1	
				6545		
1.3.2	Lagerschale	02 214198 4	-0060:003/02		1 1	E
				6545		
1.3.3	Lagerschale	02 214199 2	-0060:005/02		1 1	E
	Sechskantschrb. M 8 × 16			0-933-8.8	5 5	
	Federring B 8			7403	5 5	
	Sechskantmutter M 8			0-934-6	5 5	
	Wellendichtung D 80 × 100 × 10			16454	2 2	
	Kugelschmierkopf A 6			0-3402	1 1	
	Scheibe 6,4			17774	1 1	
				6547		
1.4	Stufenscheibe	02 213762 5	-0012:011/01		1 —	E; A; A02; A03; A05; A06; A10
				6525		
1.4a	Stufenscheibe	02 214547 4	-0065:011/01		1 —	E; A04
	Keilriemenscheibe	02 213765 5	-0065:011/03		— 1	E
	Vierkantschrb. M 8 × 40	02 190035 4	PeN 14002		1 1	
	Sechskantmutter M 8			0-934-6	1 1	
	Paßfeder A 14 × 9 × 125			9500	1 1	
				6525		
1.5	Unwucht	02 212929 7	-0010:013/03		1 1	E
	Vierkantschrb. M 10 × 40	02 190035 4	PeN 14002		1 1	
	Sechskantmutter M 10			0-934-6	1 1	
				6525		
1.6	Unwucht	02 212930 3	-0010:015/03		1 1	
	Vierkantschrb. M 10 × 40	02 190035 4	PeN 14002		1 1	
	Sechskantmutter M 10			0-934-6	1 1	
	Paßfeder A 14 × 9 × 50			9500	1 1	
1.7	Stehlager SGE 209 A 8			20905	2 2	

Tafel Nr. 8

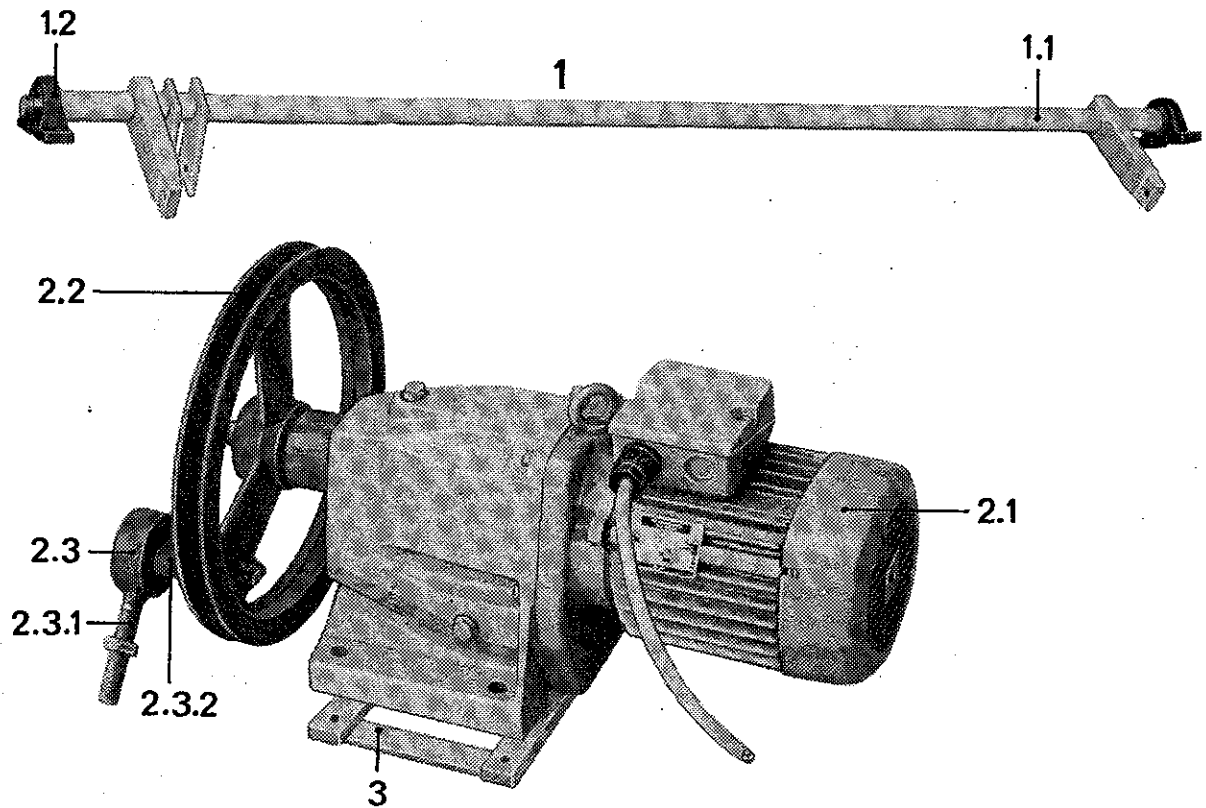

Bez. Nr.	Benennung	Ident-Nr.	Zeichn.-Nr.	TGL-Nr.	Stückzahl	Bemer- K 547 K 548 kung	
1	Antriebswelle	02 213573 6	6547		1	1	E
	Sechskantschrb. M 12 × 40		-8700:000'03		4	4	+
	Sechskantmutter M 12			0-933-8.8	4	4	+
	Scheibe 12,5 × 30 × 3	02 190106 6	PeN 14501	0-934-6	4	4	+
	Federring B 12			7403	4	4	+
1.1	Welle	02 213573 6	6547		1	1	E
1.2	Stehlager SGE 206 A 8	02 213573 6	-8710:000'02		2	2	
	Scheibe 31 × 42 × 2	02 191363 1	PeN 14501	20905	1	1	
	Sicherungsring 30			0-471	1	1	
2	Bürstenwagenantrieb	02 213010 4	6547		1	1	E; A;
			-1800:000'03				A02;
	Bürstenwagenantrieb	02 213013 7	-1800:000'43		1	—	A03;
	Bürstenwagenantrieb T II	02 213907 3	-1800:000'5-		1	1	A10
	Bürstenwagenantrieb	02 213051 4	-1800:000'63		1	—	E; A04
	Sechskantschrb. M 12 × 55			0-933-8.8	4	4	E; A05
	Sechskantmutter M 12			0-934-6	4	4	E; A06
Federring B 12			7403	4	4		

Tafel Nr. 8

Bez. Nr.	Benennung	Ident-Nr.	Zeichn.-Nr.	TGL-Nr.	Stückzahl		Bemerkung
					K 547	K 548	
2.1	Getriebemotor ZG2 KMR 71 K4 — 0,55 G 140 — 31,5 — 380/220 TGL 8394,01; 50 Hz				1	1	A; A02; A03; A10
	Getriebemotor ZG 2 KMR 71 G6 — 0,65 G, 140 — 30 — 380/220 TGL 8394,01; 60 Hz; T II				1	—	A04
	Getriebemotor ZG 2 KMR 71 K4 — 0,55 G 140 — 31,5 — 380/220 T II TGL 8394/01; 50 Hz				1	1	A05
	Getriebemotor ZG 2 KMR 71 K4 — 0,55 G 140 — 31,5 — 254/440 T II TGL 8394/01; 50 Hz				1	—	A06
2.2	Keilriemenscheibe Federring B 12 Sechskantschrb. M 12 × 35 Scheibe 14 × 45 × 3	02 213017 8		6547 -1800:001/02	1	1	E
				7403 0-933-8.8	1	1	
				PeN 14501	1	1	
					1	1	
2.3	Kurbellager Kronenmutter M 16 Federscheibe 16 Splint 4 × 32	02 215041 3		6527 -1401:000/03	1	1	E
				0-937-60	1	1	
				0-137	1	1	
				0-94 St	1	1	
2.3.1	Schelle Sechskantmutter BM 16 links	02 211258 6		6545 -1703:000/04	1	1	
				0-439-50	1	1	
2.3.2	Bolzen Rillenkugellager 6204-2 RS Sicherungsring 20 Sicherungsring 47	02 215042 1		6527 -1401:001/04	1	1	E
				2981	1	1	
				0-471	1	1	
				0-472	1	1	
3	Rahmen	02 214990 1		-1403:000/03	1	1	E

Tafel Nr. 9

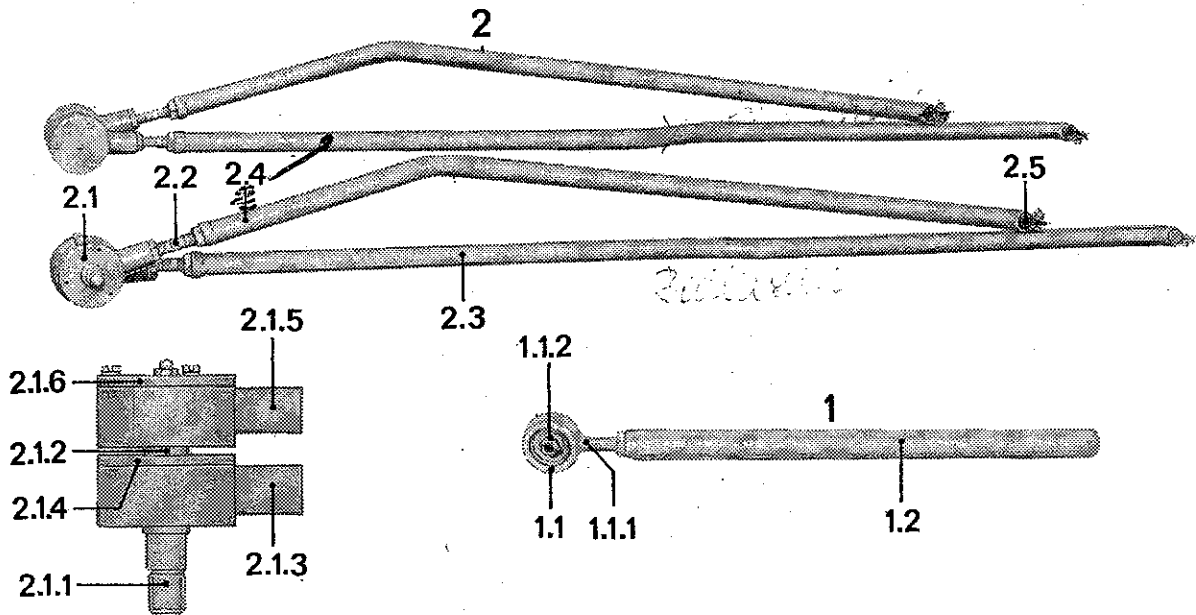

Bez. Nr.	Benennung	Ident-Nr.	Zeichn.-Nr.	TGL-Nr.	Stückzahl	Bemer- K547 K548 kung
			6547			
1	Schubstange	02 213011 2	-0070:000 03		1	1 E
	Sechskantmutter M 10			0-934-6	1	1
	Federring B 10			7403	1	1
	Sechskantschrb. M 10 × 60			0-933-8.8	1	1
			6545			
1.1	Kurbellager	02 211377 1	-4501:000 03		1	1 E
1.1.1	Schelle	02 211255 3	-1702:000 04		1	1 E
	Sechskantmutter BM 16			0-439-50	1	1
1.1.2	Hülse	02 211250 4	-1700:011 04		1	1 E
	Rillenkugellager					
	6204-2 RS			2981	1	1
	Sicherungsring 20			0-471	2	2
	Sicherungsring 47			0-472	1	1
			6547			
1.2	Schubstange	02 213012 0	-0071:000/04		1	1 E
2	Schubstange					
	Antriebs.	02 213188 6	-1200:000/02		1	1 E
	Schubstange					
	Bediens.	02 213720 7	-1700:000 02		1	1 E
	Sechskantmutter M 16			0-934-6	2	2
	Federring B 16			7403	2	2
	Sechskantschrb. M 12 × 55			0-7990-4.6	4	4
	Sechskantmutter M 12			0-934-6	4	4
	Federring B 12			7403	4	4

Tafel Nr. 9

Bez. Nr.	Benennung	Ident-Nr.	Zeichn.-Nr.	TGL-Nr.	Stückzahl K547 K548	Bemer- kung
			6547			
2.1	Kurbellager	02 213189 4	-1210:000/03		2 2	E
2.1.1	Bolzen	02 213190 0	-1210:001/04		1 1	E
2.1.2	Hülse	02 213191 7	-1210:005/04		1 1	E
2.1.3	Kurbellagergehäuse	02 213192 5	-1210:007/03		1 1	E
	Wellendichtring					
	D 25 × 40 × 7 St			16454	2 2	
	Kegelschmierkopf B 8			0-71412	1 1	
			6547			
2.1.4	Deckel	02 213193 3	-1210:013/04		2 2	E
	Senkschraube BM 5 × 16			5683-5.8	3 3	
2.1.5	Kurbellagergehäuse	02 213937 0	-1210:017/04		1 1	E
	Wellendichtring					
	D 25 × 40 × 7 St			16454	1 1	
	Sicherungsring 20			0-471	1 1	
	Kegelschmierkopf A 8			0-71412	1 1	
2.1.6	Deckel	02 210500 7	-1501:013/04		1 1	E
	Zylinderschrb. BM 5 × 16			0-84-5.8	3 3	
	Federring B 5			7403	3 3	
	Pendelkugellager 1204			2983	2 2	
2.2	Stellbolzen	02 210494 7	-1500:001/04		2 2	E
			6547			
2.3	Schubstange	02 213195 8	-1220:000/03		1 1	E
2.4	Schubstange	02 213197 4	-1230:000/03		1 1	E
	Sechskantmutter BM 16			0-439-50	2 2	
	Sechskantmutter BM 16 links			0-439-50	2 2	
2.5	Silentbuchse					
	Best.-Nr. 6					
	VEB Schwingungstechnik					
	Velten				2 2	
	Sechskantschrb. M 8 × 25			0-933-8.8	2 2	
	Federring B 8			7403	2 2	
	Sechskantmutter M 8			0-934-6	2 2	
	Scheibe 8,4			0-125-St	2 2	

Tafel Nr. 10

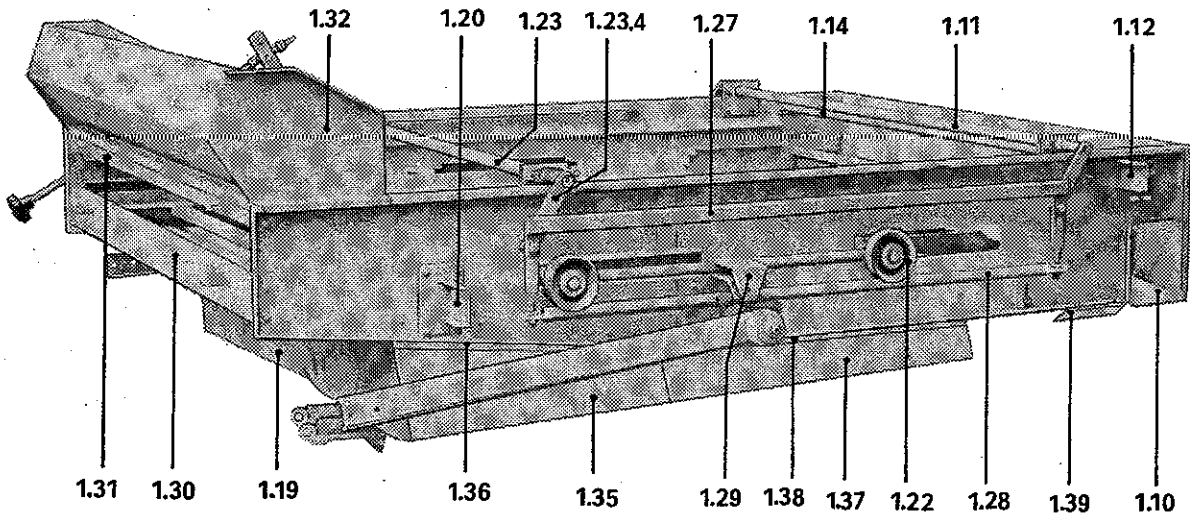
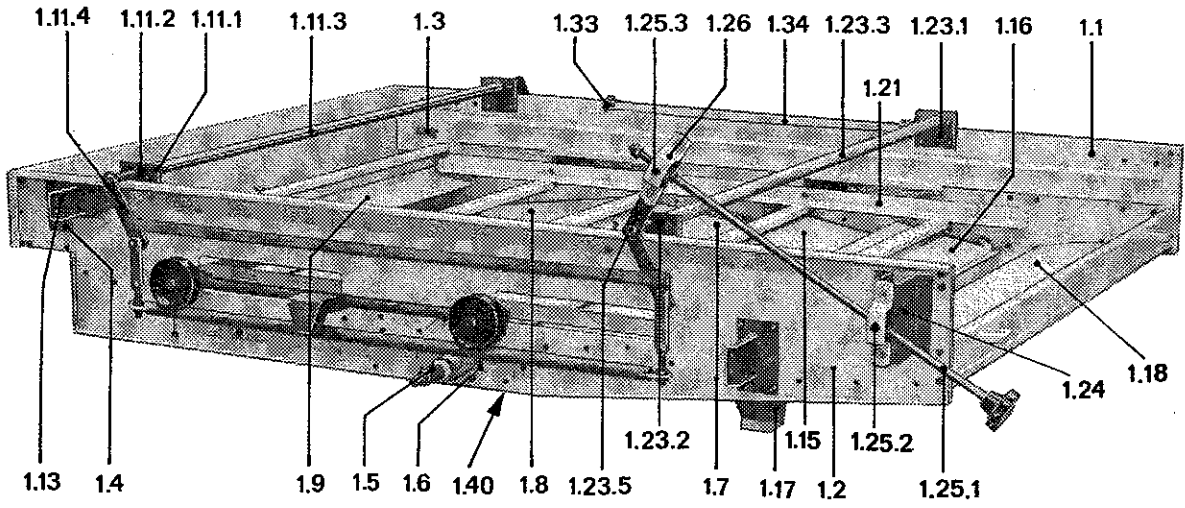

Tafel Nr. 10

Bez. Nr.	Benennung	Ident-Nr.	Zeichn.-Nr.	TGL-Nr.	Stückzahl	Bemer- K547 K548	kung
			6547				
1	Siebwerkoberteil	02 213440 5	-2200:000/00		1	1	E
1.1	Seitenwand	02 213450 1	-2201:000/02		1	1	E
1.2	Seitenwand	02 213453 4	-2203:000/02		1	1	E
1.3	Anschlag	02 213511 7	-2205:000/04		2	2	E
1.4	Anschlagplatte	02 213513 3	-2200:007/04		2	2	E
	Federring B 8			7403	4	4	
	Sechskantmutter M 8			0-934-6	4	4	
1.5	Aufnahmebolzen	02 213455 0	-2705:000/03		1	1	E
1.6	Platte	02 213441 3	-2700:015/03		2	2	E
	Sechskantschrb. M 8 × 25			0-933-8.8	14	14	
	Federring B 8			7403	14	14	
	Sechskantmutter M 8			0-934-6	14	14	
	Sechskantschrb. M 6 × 20			0-933-8.8	10	10	
	Scheibe A 7			0-440	10	10	
	Federring B 6			7403	10	10	
	Sechskantmutter M 6			0-934-6	10	10	
1.7	Rücklaufboden	02 213459 1	-2707:000/03		1	1	E
	Sechskantschrb. M 6 × 12			0-933-8.8	6	6	
	Federring B 6			7403	6	6	
	Sechskantmutter M 6			0-934-6	6	6	
1.8	Schwenkboden	02 213460 0	-2709:000/02		1	1	E
	Sechskantschr. M 8 × 20			0-933-4.8	4	4	
	Federring B 8			7403	4	4	
	Scheibe 8,4			0-125-St	4	4	
1.9	Rücklaufboden	02 213446 2	-2700:041/03		1	1	E
	Sechskantschrb. M 6 × 12			0-933-8.8	4	4	
	Federring B 6			7403	4	4	
	Sechskantmutter M 6			0-934-6	4	4	
			6547				
1.10	Auslaufrinne	02 213462 2	-2711:000/02		1	1	E
	Sechskantschrb. M 6 × 12			0-933-8.8	14	14	
	Federring B 6			7403	14	14	
	Sechskantmutter M 6			0-934-6	14	14	
1.11	Bürstenwagen- führungswelle	02 213466 3	-2713:000/02		1	1	E
	Sechskantschrb. M 8 × 16			0-933-8.8	6	6	
	Federring B 8			7403	6	6	
	Sechskantmutter M 8			0-934-6	6	6	
			6545				
1.11.1	Lagerplatte	02 210197 7	-2048:003/03		2	2	E
1.11.2	Flanschlager 20	02 191190 2	FoN 17163		2	2	
	Sechskantschrb. M 8 × 25			0-933-8.8	4	4	
	Scheibe 8,4			0-125-St	4	4	
	Federring B 8			7403	4	4	
	Sechskantmutter M 8			0-934-6	4	4	

Tafel Nr. 10

Bez. Nr.	Benennung	Ident-Nr.	Zeichn.-Nr.	TGL-Nr.	Stückzahl K547 K548	Bemer- kung
			6547			
1.11.3	Röhr	02 213467 1	-2713:011/04		1 1	E
1.11.4	Hebel	02 213468 6	-2715:000/04		2 2	E
	Zylinderkerbstift 6 × 28			0-1473-5.8	4 4	
	Sechskantschrb. M 8 × 16			0-933-8.8	4 4	
	Federring B 8			7403	4 4	
	Sechskantmutter M 8			0-934-6	4 4	
1.12	Federbock	02 213470 2	-2717:000/04		1 1	E
	Sechskantschrb. M 8 × 20			0-933-8.8	4 4	
	Federring B 8			7403	4 4	
	Sechskantmutter M 8			0-934-6	4 4	
			6547			
1.13	Federbock	02 213473 5	-2719:000/04		1 1	E
	Sechskantschrb. M 8 × 20			0-933-8.8	4 4	
	Federring B 8			7403	4 4	
	Sechskantmutter M 8			0-934-6	4 4	
			6525			
1.14	Querstrebe	02 211945 5	-2713:000/03		1 1	E
			6547			
1.15	Rücklaufboden	02 213474 3	-2721:000/03		1 1	E
	Sechskantschrb. M 6 × 12			0-933-8.8	6 6	
	Federring B 6			7403	6 6	
	Sechskantmutter M 6			0-934-6	6 6	
1.16	Rücklaufboden	02 213476 8	-2723:000/03		1 1	E
1.17	Überlauf	02 213477 6	-2725:000/02		1 1	E
1.18	Boden	02 213482 3	-2727:000/03		1 1	E
1.19	Spritztuch	02 213718 4	-2207:000/04		1 1	E
	Sechskantschrb. M 6 × 12			0-933-8.8	32 32	
	Federring B 6			7403	32 32	
	Sechskantmutter M 6			0-934-6	32 32	
1.20	Federbock	02 213484 8	-2729:000/03		2 2	E
	Sechskantschrb. M 8 × 16			0-933-8.8	8 8	
	Federring B 8			7403	8 8	
	Sechskantmutter M 8			0-934-6	8 8	
1.21	Bürstenwagen	02 213485 6	-2231:000/02		1 1	E
			6545			
1.22	Laufrolle	02 210917 2	-2035:000/03		4 4	E
	Federring B 20			7403	4 4	
			6547			
1.23	Bürstenwagen- führungswelle	02 213486 4	-2733:000/01		1 1	E
	Sechskantschrb. M 8 × 16			0-933-8.8	4 4	
	Federring B 8			7403	4 4	
	Sechskantmutter M 8			0-934-6	4 4	
			6545			
1.23.1	Lagerplatte	02 210197 7	-2046:003/03		2 2	E
1.23.2	Flanschlager 20	02 191190 2	FoN 17163		2 2	
	Sechskantschrb. M 8 × 25			0-933-8.8	4 4	
	Scheibe 8,4			0-125-St	4 4	
	Federring B 8			7403	4 4	

Tafel Nr. 10

Bez. Nr.	Benennung	Ident-Nr.	Zeichn.-Nr.	TGL-Nr.	Stückzahl K547 K548	Bemer- kung
			6547			
1.23.3	Rohr	02 213467 1	-2713:011/04		1 1	E
1.23.4	Hebel	02 213468 8	-2715:000/04		1 1	E
1.23.5	Winkelhebel	02 213487 2	-2735:000/04		1 1	E
	Zylinderkerbstift 6 × 28			0-1473-5.8	4 4	
1.24	Lagerbock	02 213442 1	-2700:126/03		1 1	E
	Sechskantschrb. M 8 × 16			0-933-8.8	8 8	
	Federring B 8			7403	8 8	
	Sechskantmutter M 8			0-934-6	8 8	
1.25	Verstellspindel	02 213490 3	-2237:000/03		1 1	E
1.25.1	Gewindespindel	02 213491 1	-2237:001/04		1 1	E
	Sterngriff 80			2951 A 3-31		
				1 g-49	1 1	
	Kegelkerbstift 4 × 32			0-1471	1 1	
	Kegelkerbstift 6 × 28			0-1471	2 2	
	Scheibe 17			0-125-St	2 2	
	Sechskantmutter BM 16 links			0-439-4.8	4 4	
1.25.2	Bolzen	02 213492 8	-2737:011/04		1 1	E
1.25.3	Spindelmutter	02 213494 4	-2737:016/04		1 1	E
1.26	Lagerbügel	02 213443 8	-2700:134/04		2 2	E
	Sechskantschrb. M 10 × 35			0-933-8.8	4 4	
	Federring B 10			7403	4 4	
	Sechskantmutter M 10			0-934-6	4 4	
			6547			
1.27	Schwinge	02 213495 2	-2239:000/03		2 2	E
	Scheibe 17			0-125-St	8 8	
	Splint 4 × 25			0-94-St	4 4	
1.28	Laufschiene	02 213490 3	-2241:000/03		2 2	E
	Sechskantmutter BM 16			0-439-50	8 8	+
			6545			
1.29	Brücke	02 211349 0	-2359:000/02		2 2	E
	Rohrschelle A 22			3408 Bl.	4 4	
	Sechskantschrb. M 6 × 20			0-933-8.8	8 8	
	Federring B 6			7403	8 8	
	Sechskantmutter M 6			0-934-6	8 8	
			6547			
1.30	Spannschiene	02 213502 0	-2243:000/03		1 1	E
	Sechskantschrb. M 8 × 16			0-933-8.8	6 6	
	Sechskantschrb. M 8 × 35			0-933-8.8	1 1	
	Federring B 8			7403	6 6	
	Sechskantmutter M 8			0-934-6	6 6	
1.31	Spannschiene	02 213504 5	-2745:000/03		1 1	E
	Sechskantschrb. M 8 × 16			0-933-8.8	4 4	
	Federring B 8			7403	4 4	
	Sechskantmutter M 8			0-934-6	4 4	
1.32	Auslauf	02 213248 5	-0043:000/03		1 1	E

Tafel Nr. 11

Bez. Nr.	Benennung	Ident-Nr.	Zeichn.-Nr.	TGL-Nr.	Stückzahl K547 K548	Bemer- kung
			6525			
	Lasche	02 211565 2	-0000:005/04		2 2	
	Sechskantschrb. M 6			0-933-8.8	11 11	
	Federring B 6			7403	11 11	
	Sechskantmutter M 6			0-934-6	11 11	
			6547			
1.33	Klemmleiste	02 213507 8	-2247:000/03		2 2	E
	Sechskantschrb. M 6 × 20			0-933-8.8	4 4	
	Federring B 6			7403	4 4	
	Sechskantmutter M 6			0-934-6	4 4	
	Flügelmutter M 6			0-315	4 4	
			6547			
1.34	Spritztuch (wird lose mitgeliefert)	02 213444 6	-2700:192/04		1 1	E
	Sechskantschrb. M 6 × 20			0-933-8.8	4 4	
	Federring B 6			7403	4 4	
	Sechskantmutter M 6			0-934-6	4 4	
			6525			
1.35	Spritztuch	02 212980 1	-2702:000/04		2 2	E
1.36	Winkel	02 211856 7	-2700:130/03		2 2	E
	Sechskantschrb. M 6 × 12			0-933-8.8	8 8	
	Federring B 6			7403	8 8	
	Sechskantmutter M 6			0-934-6	8 8	
	Schnur	02 211753 3	-0420:007/04		2 2	
1.37	Spritztuch	02 211858 3	-2700:128/03		2 2	E
1.38	Winkel	02 211834 1	-2700:131/03		2 2	E
	Sechskantschrb. M 6 × 12			0-933-8.8	10 10	
	Federring B 6			7403	10 10	
	Sechskantmutter M 6			0-934-6	10 10	
			6547			
1.39	Leitblech	02 213445 4	-2700:195/04		2 2	
			6525			
	Schnur	02 214717 8	-2700:127/04		2 2	
1.40	Querstrebe	02 211854 2	-2705:000/03		2 2	E
	Sechskantschr. M 6 × 20			0-933-8.8	4 4	
	Scheibe A 7			0-440	4 4	
	Federring B 6			7403	4 4	
	Sechskantmutter M 6			0-934-6	4 4	

Tafel Nr. 11

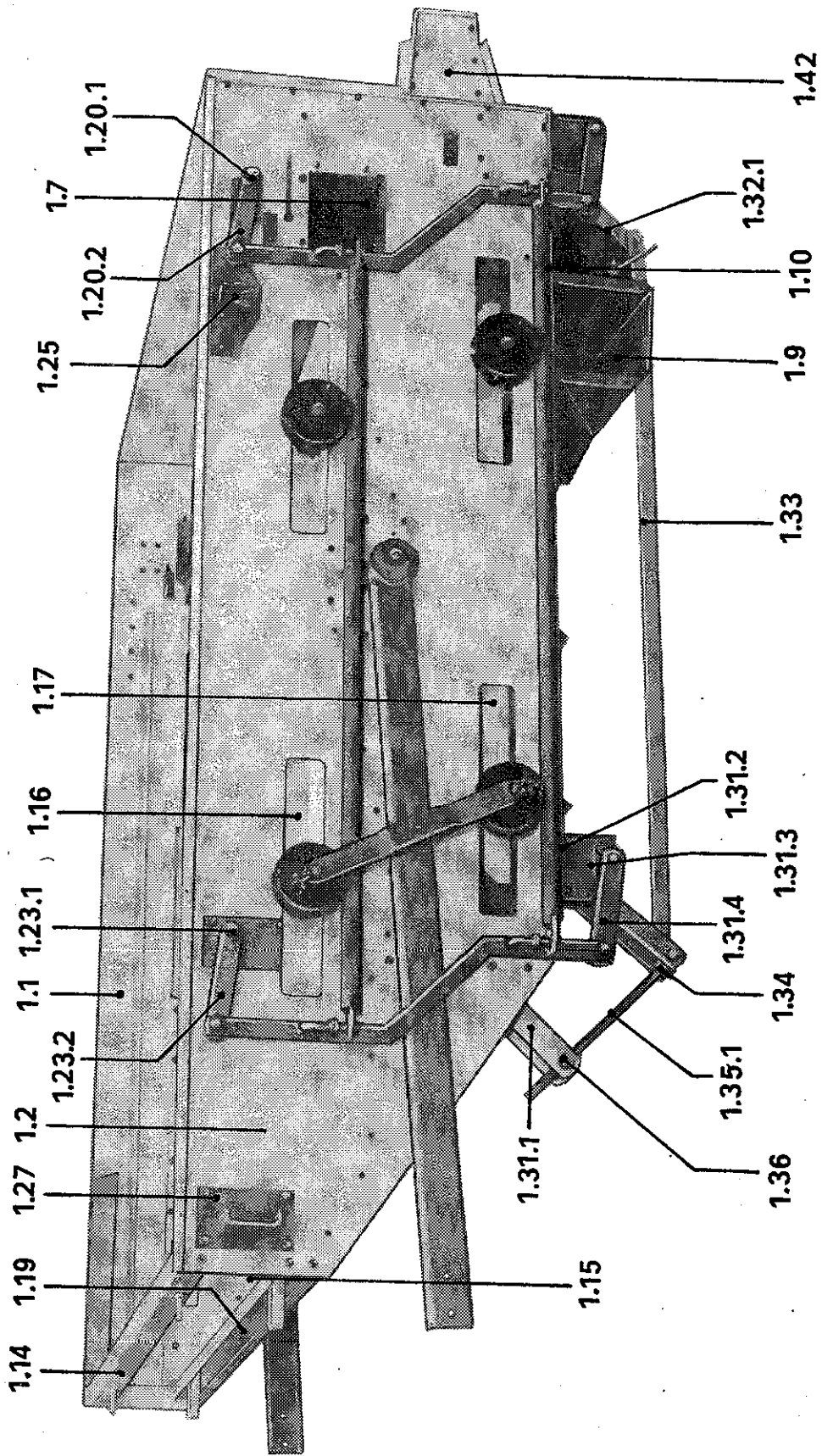

Tafel Nr. 11

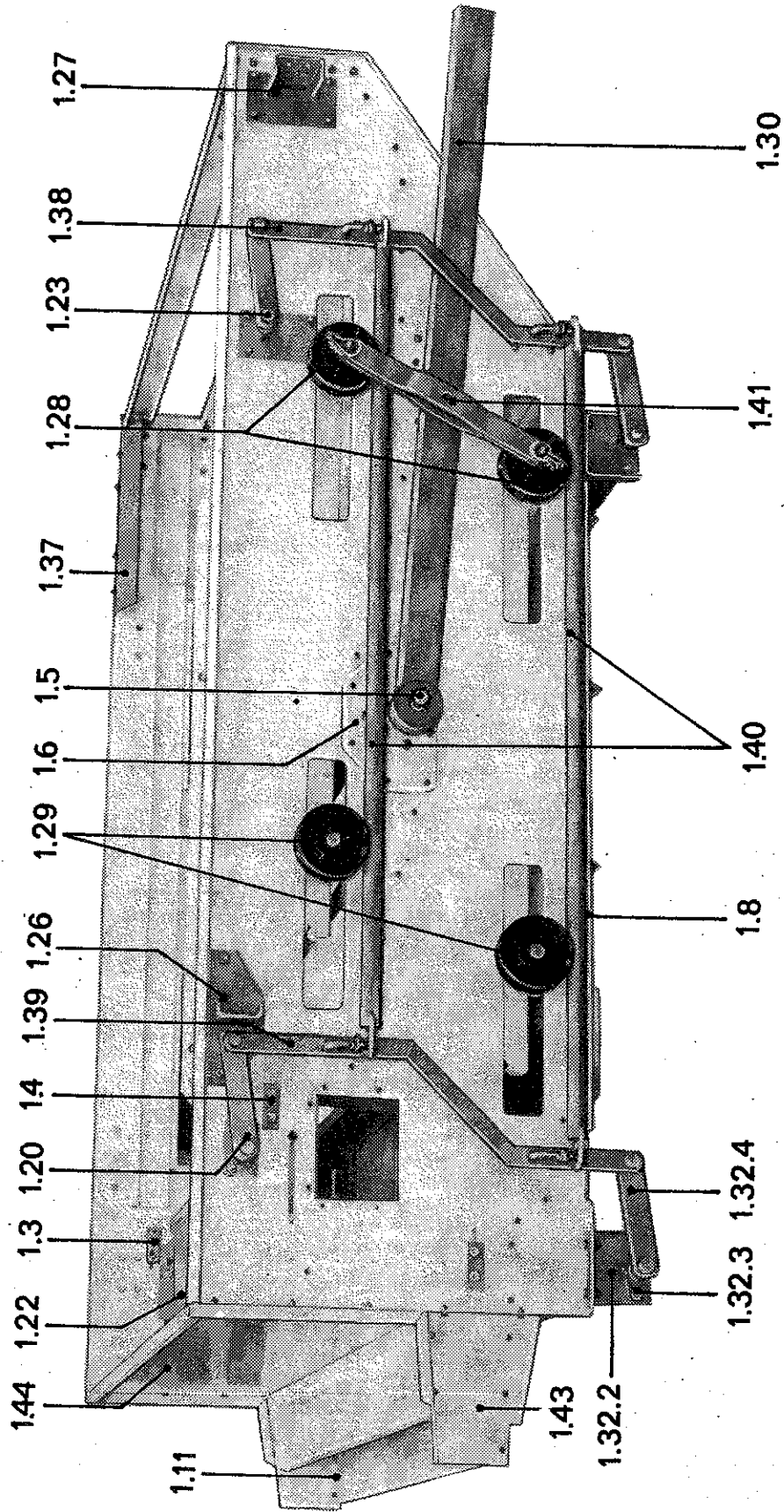

Tafel Nr. 11

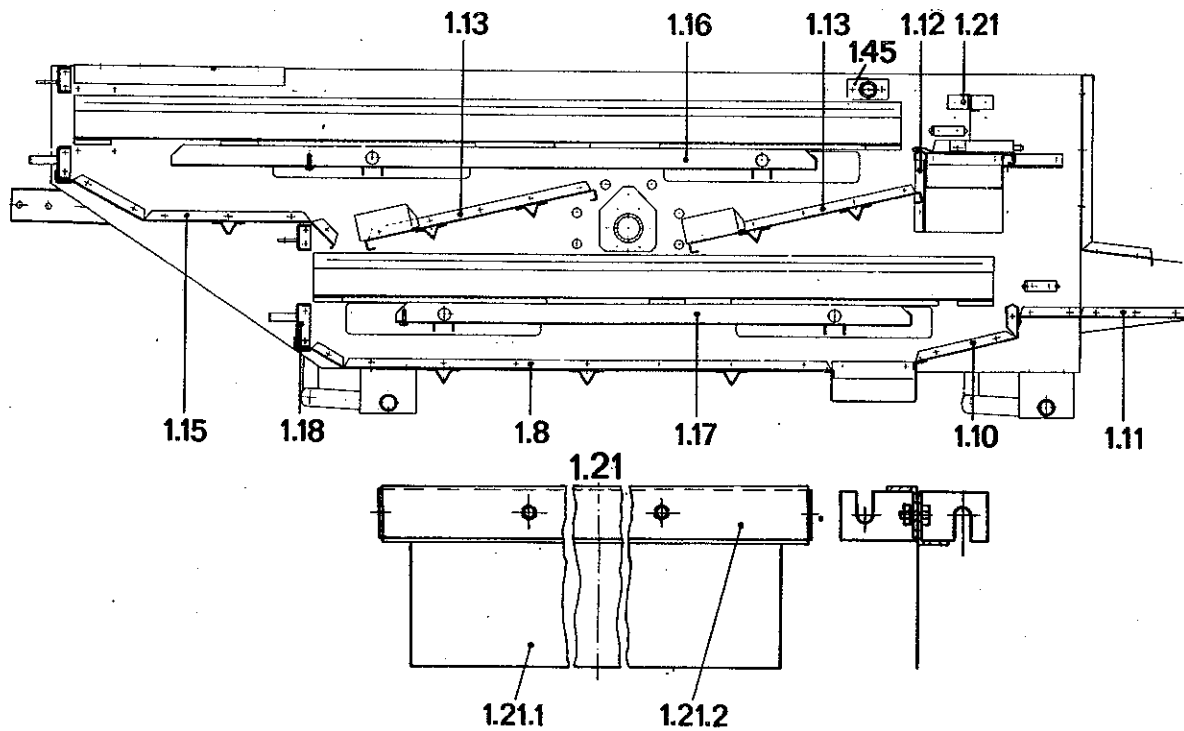

Bez. Nr.	Benennung	Ident-Nr.	Zeichn.-Nr.	TGL-Nr.	Stückzahl	Bemer- K547 K548 kung
			6547			
1	Siebwerkunterteil	02 213814 4	-2300:000/00		1	— E
	Siebwerkunterteil	02 213515 8	-2300:000/00		—	1 E
1.1	Seitenwand	02 213526 2	-2301:000/02		1	1 E
1.2	Seitenwand	02 213528 7	-2303:000/02		1	1 E
1.3	Anschlag	02 213511 7	-2205:000/04		4	4 E
1.4	Anschlagplatte	02 213513 3	-2200:007/04		4	4 E
	Federring B 8			7403	8	8
	Sechskantmutter M 8			0-934-6	8	8
1.5	Aufnahmebolzen	02 213530 1	-2805:000/03		1	1 E
1.6	Platte	02 213441 3	-2700:015/03		2	2 E
	Sechskantschrb. M 8 × 25			0-933-8.8	14	14
	Sechskantmutter M 8			0-934-6	14	14
	Federring B 8			7403	14	14
	Sechskantschrb. M 6 × 20			0-933-8.8	12	12
	Scheibe A 7			0-440	12	12
	Federring B 6			7403	12	12
	Sechskantmutter M 6			0-934-6	12	12
1.7	Auslaufrinne	02 213532 6	-2807:000/02		1	1 E
	Schieberführung	02 213535 0	-2807:005/04		1	1 E
	Sechskantschrb. M 6 × 16			0-933-8.8	6	6
	Federring B 6			7403	6	6
	Sechskantmutter M 6			0-934-6	6	6

Tafel Nr. 11

Bez. Nr.	Benennung	Ident-Nr.	Zeichn.-Nr.	TGL-Nr.	Stückzahl K547 K548	Bemer- kung
				6547		
1.8	Boden	02 213536 7	-2809:000/02		1 1	E
	Sechskantschrb. M 6 × 12			0-933-8.8	16 16	
	Federring B 6			7403	16 16	
	Sechskantmutter M 6			0-934-6	16 16	
1.9	Auslaufrinne	02 213931 3	-2338:000/03		1 1	E
	Sechskantschrb. M 6 × 12			0-933-8.8	13 13	
	Federring B 6			7403	13 13	
	Sechskantmutter M 6			0-934-6	13 13	
1.10	Rücklaufboden	02 213517 4	-2800:052/03		1 1	E
	Sechskantschrb. M 6 × 12			0-933-8.8	17 17	
	Federring B 6			7403	17 17	
	Sechskantmutter M 6			0-934-6	17 17	
1.11	Rücklaufboden	02 213638 4	-2305:000/03		1 1	E
	Sechskantschrb. M 6 × 12			0-933-8.8	15 15	
	Federring B 6			7403	15 15	
	Sechskantmutter M 6			0-934-6	15 15	
1.12	Winkel	02 213519 0	-2800:066/04		1 1	E
	Sechskantschrb. M 6 × 12			0-933-8.8	2 2	
	Federring B 6			7403	2 2	
	Sechskantmutter M 6			0-934-6	2 2	
				6525		
1.13	Rücklaufboden	02 211936 7	-2707:000/03		2 2	E
	Sechskantschrb. M 6 × 12			0-933-8.8	20 20	
	Federring B 6			7403	20 20	
	Sechskantmutter M 6			0-934-6	20 20	
				6547		
1.14	Spannschiene	02 213538 3	-2811:000/03		2 2	E
	Sechskantschrb. M 8 × 20			0-933-8.8	8 8	
	Federring B 8			7403	8 8	
	Sechskantmutter M 8			0-934-6	8 8	
1.15	Boden	02 213520 5	-2812:000/03		1 1	E
	Sechskantschrb. M 6 × 12			0-933-8.8	12 12	
	Federring B 6			7403	12 12	
	Sechskantmutter M 6			0-934-6	12 12	
				6547		
1.16	Bürstenwagen	02 213540 6	-2313:000/03		1 1	E
				6525		
1.17	Bürstenwagen	02 212787 3	-2347:000/03		1 1	E
1.18	Spannschiene	02 212788 1	-2355:000/03		1 1	E
	Sechskantschrb. M 8 × 16			0-933-8.8	3 3	
	Sechskantschrb. M 8 × 35			0-933-8.8	1 1	
	Federring B 8			7403	4 4	
	Sechskantmutter M 8			0-934-6	4 4	
				6547		
1.19	Spannschiene	02 213543 0	-2815:000/03		1 1	E
	Sechskantschrb. M 8 × 16			0-933-8.8	4 4	
	Federring B 8			7403	4 4	
	Sechskantmutter M 8			0-934-6	4 4	

Tafel Nr. 11

Bez. Nr.	Benennung	Ident-Nr.	Zeichn.-Nr.	TGL-Nr.	Stückzahl		Bemerkung
					K547	K548	
1.20	Hebellager	02 210819 6	6545 -2045:000/04		2	2	E
	Sechskantschrb. M 8 × 16			0-933-8.8	8	8	
	Federring B 8			7403	8	8	
	Sechskantmutter M 8			0-934-6	8	8	
1.20.1	Lagerbolzen	02 210261 5	-2083:000/04		1	1	E
1.20.2	Hebel	02 210262 3	-2084:000/03		1	1	E
	Sicherungsring 20			0-471	2	2	
1.21	Spritzschutz	02 213546 3	6547 -2317:000/04		1	1	E
	Sechskantschrb. M 8 × 16			0-933-8.8	4	4	
	Federring B 8			7403	4	4	
	Sechskantmutter M 8			0-934-6	4	4	
1.21.1	Spritztuch	02 213547 1	-2817:001/04		1	1	E
1.21.2	Klemmleiste	02 213548 8	-2317:003/03		2	2	E
	Sechskantschrb. M 6 × 12			0-933-8.8	10	10	
	Federring B 6			7403	10	10	
	Sechskantmutter M 6			0-934-6	10	10	
1.22	Schieber kpl.	02 213525 4	6547 -2819:000/03		1	1	E
	Sechskantschrb. M 8 × 20			0-933-8.8	2	2	
	Federring B 8			7403	2	2	
	Scheibe 8,4			0-125-St	2	2	
1.23	Hebellager	02 211993 7	6525 -2805:000/04		2	2	E
	Sechskantschrb. M 8 × 16			0-933-8.8	4	4	
	Federring B 8			7403	4	4	
	Sechskantmutter M 8			0-934-6	4	4	
	Sechskantschrb. M 6 × 12			0-933-8.8	4	4	
	Federring B 6			7403	4	4	
	Sechskantmutter M 6			0-934-6	4	4	
1.23.1	Lagerbolzen	02 212032 8	-2807:000/03		1	1	E
1.23.2	Hebel	02 210262 3	6545 -2084:000/03		1	1	E
	Sicherungsring 20			0-471	2	2	
1.25	Federbock	02 213552 7	6547 -2821:000/04		1	1	E
	Sechskantschrb. M 8 × 16			0-933-8.8	4	4	
	Federring B 8			7403	4	4	
	Sechskantmutter M 8			0-934-6	4	4	
1.26	Federbock	02 213554 3	-2823:000/04		1	1	E
	Sechskantschrb. M 8 × 16			0-933-8.8	4	4	
	Federring B 8			7403	4	4	
	Sechskantmutter M 8			0-934-6	4	4	
1.27	Federbock	02 213484 8	-2729:000/03		2	2	E
	Sechskantschrb. M 8 × 20			0-933-8.8	8	8	
	Federring B 8			7403	8	8	
	Sechskantmutter M 8			0-934-6	8	8	
1.28	Laufrolle	02 210916 4	6545 -2034:000/03		4	4	E

Tafel Nr. 11

Bez. Nr.	Benennung	Ident-Nr.	Zeichn.-Nr.	TGL-Nr.	Stückzahl		Bemer- kung
					K547	K548	
			6545				
1.20	Hebellager	02 210819 6	-2045:000/04		2	2	E
	Sechskantschrb. M 8 × 16			0-933-8.8	8	8	
	Federring B 8			7403	8	8	
	Sechskantmutter M 8			0-934-6	8	8	
1.20.1	Lagerbolzen	02 210261 5	-2083:000/04		1	1	E
1.20.2	Hebel	02 210262 3	-2084:000/03		1	1	E
	Sicherungsring 20			0-471	2	2	
			6547				
1.21	Spritzschutz	02 213546 3	-2317:000/04		1	1	E
	Sechskantschrb. M 8 × 16			0-933-8.8	4	4	
	Federring B 8			7403	4	4	
	Sechskantmutter M 8			0-934-6	4	4	
1.21.1	Spritztuch	02 213547 1	-2817:001/04		1	1	E
1.21.2	Klemmleiste	02 213548 8	-2317:003/03		2	2	E
	Sechskantschrb. M 6 × 12			0-933-8.8	10	10	
	Federring B 6			7403	10	10	
	Sechskantmutter M 6			0-934-6	10	10	
			6547				
1.22	Schieber kpl.	02 213525 4	-2819:000/03		1	1	E
	Sechskantschrb. M 8 × 20			0-933-8.8	2	2	
	Federring B 8			7403	2	2	
	Scheibe 8,4			0-125-St	2	2	
			6525				
1.23	Hebellager	02 211993 7	-2805:000/04		2	2	E
	Sechskantschrb. M 8 × 16			0-933-8.8	4	4	
	Federring B 8			7403	4	4	
	Sechskantmutter M 8			0-934-6	4	4	
	Sechskantschrb. M 6 × 12			0-933-8.8	4	4	
	Federring B 6			7403	4	4	
	Sechskantmutter M 6			0-934-6	4	4	
1.23.1	Lagerbolzen	02 212032 8	-2807:000/03		1	1	E
			6545				
1.23.2	Hebel	02 210262 3	-2084:000/03		1	1	E
	Sicherungsring 20			0-471	2	2	
			6547				
1.25	Federbock	02 213552 7	-2821:000/04		1	1	E
	Sechskantschrb. M 8 × 16			0-933-8.8	4	4	
	Federring B 8			7403	4	4	
	Sechskantmutter M 8			0-934-6	4	4	
1.26	Federbock	02 213554 3	-2823:000/04		1	1	E
	Sechskantschrb. M 8 × 16			0-933-8.8	4	4	
	Federring B 8			7403	4	4	
	Sechskantmutter M 8			0-934-6	4	4	
1.27	Federbock	02 213484 8	-2729:000/03		2	2	E
	Sechskantschrb. M 8 × 20			0-933-8.8	8	8	
	Federring B 8			7403	8	8	
	Sechskantmutter M 8			0-934-6	8	8	
			6545				
1.28	Laufrolle	02 210916 4	-2034:000/03		4	4	E

Tafel Nr. 11

Bez. Nr.	Benennung	Ident-Nr.	Zeichn.-Nr.	TGL-Nr.	Stückzahl K547 K548	Bemer- kung
1.29	Laufrolle Federring B 20	02 210917 2	6545 -2035:000/03	7403	4 4 8 8	E
1.30	Schubstange Scheibe 22 × 70 × 5 Federring B 20 Sechskantmutter M 20 Sechskantschrb. M 10 × 40 Sechskantmutter M 10	02 213568 0	6547 -2824:000/04 PeN 14501	7403 0-934-6 0-933-8.8 0-934-6	2 2 2 2 2 2 4 4 8 8	E
	Silentbuchse	02 210965 4	6545 -2081:000/03		2 2	E
1.31	Verstellstange Lasche Sechskantschrb. M 8 × 20 Federring B 8 Sechskantmutter M 8	02 212013 5 02 212786 5	6525 -2839:000/02 -2300:160/04	0-933-8.8 7403 0-934-6	1 1 2 2 4 4 4 4 4 4	E
1.31.1	Verstellung	02 212053 7	-2841:000/04		1 1	E
1.31.2	Lagerplatte	02 212054 5	-2839:003/03		2 2	
1.31.3	Flanschgleitlager 20 Scheibe 8,4 Sechskantschrb. M 8 × 25 Federring B 8 Sechskantmutter M 8	02 191190 2	FoN 17163	0-125-St 0-933-8.8 7403 0-934-6	2 2 4 4 4 4 4 4 4 4	
1.31.4	Hebel Zylinderkerbstift 6 × 28	02 210198 5	6545 -2085:000/04	0-1473 5S	2 2 4 4	E
1.32	Verstellstange Lasche Sechskantschrb. M 8 × 20 Federring B 8 Sechskantmutter M 8	02 212014 3 02 212786 5	6525 -2843:000/02 -2300:160/04	0-933-8.8 7403 0-934-6	1 1 2 2 4 4 4 4 4 4	E
1.32.1	Verstellung	02 212057 8	-2845:000/04		1 1	E
1.32.2	Lagerplatte	02 212054 5	-2839:003/03		2 2	E
1.32.3	Flanschgleitlager 20 Scheibe 8,4 Sechskantschrb. M 8 × 25 Federring B 8 Sechskantmutter M 8	02 191190 2	FoN 17163	0-125-St 0-933-8.8 7403 0-934-6	2 2 4 4 4 4 4 4 4 4	
1.32.4	Hebel Zylinderkerbstift 6 × 28	02 210198 5	6545 -2085:000/04	0-1473 5S	2 2 4 4	E
1.33	Lasche	02 212770 3	6525 -2300:169/04		1 1	E
1.34	Spindelmutter Bolzen 16 h 9 × 80 × 75 Scheibe 17 Splint 4 × 25	02 211792 7	-0000:014/04	18010 0-125-St 0-94-St	1 1 6 6 2 2	E

Tafel Nr. 11

Bez. Nr.	Benennung	Ident-Nr.	Zeichn.-Nr.	TGL-Nr.	Stückzahl	Bemer- K547 K548 kung
			6547			
1.35	Verstellvorrichtung Sechskantmutter BM 16	02 213557 6	-2327:000/03		1 1	E
				0-439-50	4 4	+
1.35.1	Gewindespindel Handrad A 160 V	02 213558 4	-2327:001/04		1 1	E
				2947 schw.	1 1	
			6545			
	Scheibe Linsensenkschr. BM 5 × 16	02 210057 4	-0000:007/04		1 1	
				5687- Miramid	1 1	
			6525			
1.36	Bolzen Kegelkerbstift 6 × 28 Scheibe 17	02 212002 2	-2800:211/04		1 1	E
				0-1471	2 2	
				0-125-St	2 2	
1.37	Abweisblech Sechskantschr. M 6 × 12 Federring B 6 Sechskantmutter M 6	02 211553 1	-2300:186/04		2 2	
				0-933-8.8	4 4	
				7403	4 4	
				0-934-6	4 4	
			6547			
1.38	Schwinge Scheibe 17 Splint 4 × 25	02 213559 2	-2329:000/03		2 2	E
				0-125-St	8 8	
				0-94-St	4 4	
1.39	Schwinge Scheibe 17 Splint 4 × 25	02 213562 3	-2331:000/03		2 2	E
				0-125-St	8 8	
				0-94-St	4 4	
1.40	Laufschiene Sechskantmutter BM 16	02 213499 3	-2241:000/03		4 4	E
				0-439-04	16 16	+
1.41	Brücke kpl. Scheibe 10,5 × 23 × 2 Federring B 10 Sechskantmutter M 10	02 213565 6	-2335:000/02		2 2	E
				PeN 14501	4 4	
				7403	4 4	
				0-934-6	4 4	
1.42	Seitenwand Sechskantschr. M 6 × 12 Federring B 6 Sechskantmutter M 6	02 213522 1	-2800:230/03		1 1	E
				0-933-5.6	5 5	
				7403	5 5	
				0-934-6	5 5	
1.43	Seitenwand Sechskantschr. M 6 × 12 Federring B 6 Sechskantmutter M 6	02 213523 8	-2800:231/04		1 1	E
				0-933-5.6	5 5	
				7403	5 5	
				0-934-6	5 5	
1.44	Rückwand Sechskantschr. M 6 × 12 Federring B 6 Sechskantmutter M 6	02 213524 6	-2800:233/02		1 1	E
				0-933-8.8	10 10	
				7403	10 10	
				0-934-6	10 10	
			6525			
1.45	Querstrebe Sechskantschr. M 8 × 20 Sechskantmutter M 8	02 211945 5	-2713:000/03		1 1	E
				0-933-8.8	4 4	
				0-934-6	4 4	

Tafel Nr. 11

Bez. Nr.	Benennung	Ident-Nr.	Zeichn.-Nr.	TGL-Nr.	Stückzahl		Bemer- kung
					K547	K548	
1.35	Verstellvorrichtung Sechskantmutter BM 16	02 213557 6	6547 -2327:000/03		1	1	E
				0-439-50	4	4	+
1.35.1	Gewindespindel Handrad A 160 V	02 213558 4	-2327:001/04		1	1	E
				2947 schw.	1	1	
	Scheibe Linsensenkschrb. BM 5 × 16	02 210057 4	6545 -0000:007/04		1	1	
				5687- Miramid	1	1	
1.36	Bolzen Kegelkerbstift 6 × 28 Scheibe 17	02 212002 2	6525 -2800:211/04		1	1	E
				0-1471	2	2	
				0-125-St	2	2	
1.37	Abweisblech Sechskantschrb. M 6 × 12 Federring B 6 Sechskantmutter M 6	02 211553 1	-2300:186/04		2	2	
				0-933-8.8	4	4	
				7403	4	4	
				0-934-6	4	4	
1.38	Schwinge Scheibe 17 Splint 4 × 25	02 213559 2	6547 -2329:000/03		2	2	E
				0-125-St	8	8	
				0-94-St	4	4	
1.39	Schwinge Scheibe 17 Splint 4 × 25	02 213562 3	-2331:000/03		2	2	E
				0-125-St	8	8	
				0-94-St	4	4	
1.40	Laufschiene Sechskantmutter BM 16	02 213499 3	-2241:000/03		4	4	E
				0-439-04	16	16	+
1.41	Brücke kpl. Scheibe 10,5 × 23 × 2 Federring B 10 Sechskantmutter M 10	02 213565 6	-2335:000/02		2	2	E
				PeN 14501	4	4	
				7403	4	4	
				0-934-6	4	4	
1.42	Seitenwand Sechskantschrb. M 6 × 12 Federring B 6 Sechskantmutter M 6	02 213522 1	-2800:230/03		1	1	E
				0-933-5.6	5	5	
				7403	5	5	
				0-934-6	5	5	
1.43	Seitenwand Sechskantschrb. M 6 × 12 Federring B 6 Sechskantmutter M 6	02 213523 8	-2800:231/04		1	1	E
				0-933-5.6	5	5	
				7403	5	5	
				0-934-6	5	5	
1.44	Rückwand Sechskantschrb. M 6 × 12 Federring B 6 Sechskantmutter M 6	02 213524 6	-2800:233/02		1	1	E
				0-933-8.8	10	10	
				7403	10	10	
				0-934-6	10	10	
1.45	Querstrebe Sechskantschrb. M 8 × 20 Sechskantmutter M 8	02 211945 5	6525 -2713:000/03		1	1	E
				0-933-8.8	4	4	
				0-934-6	4	4	

Tafel Nr. 12

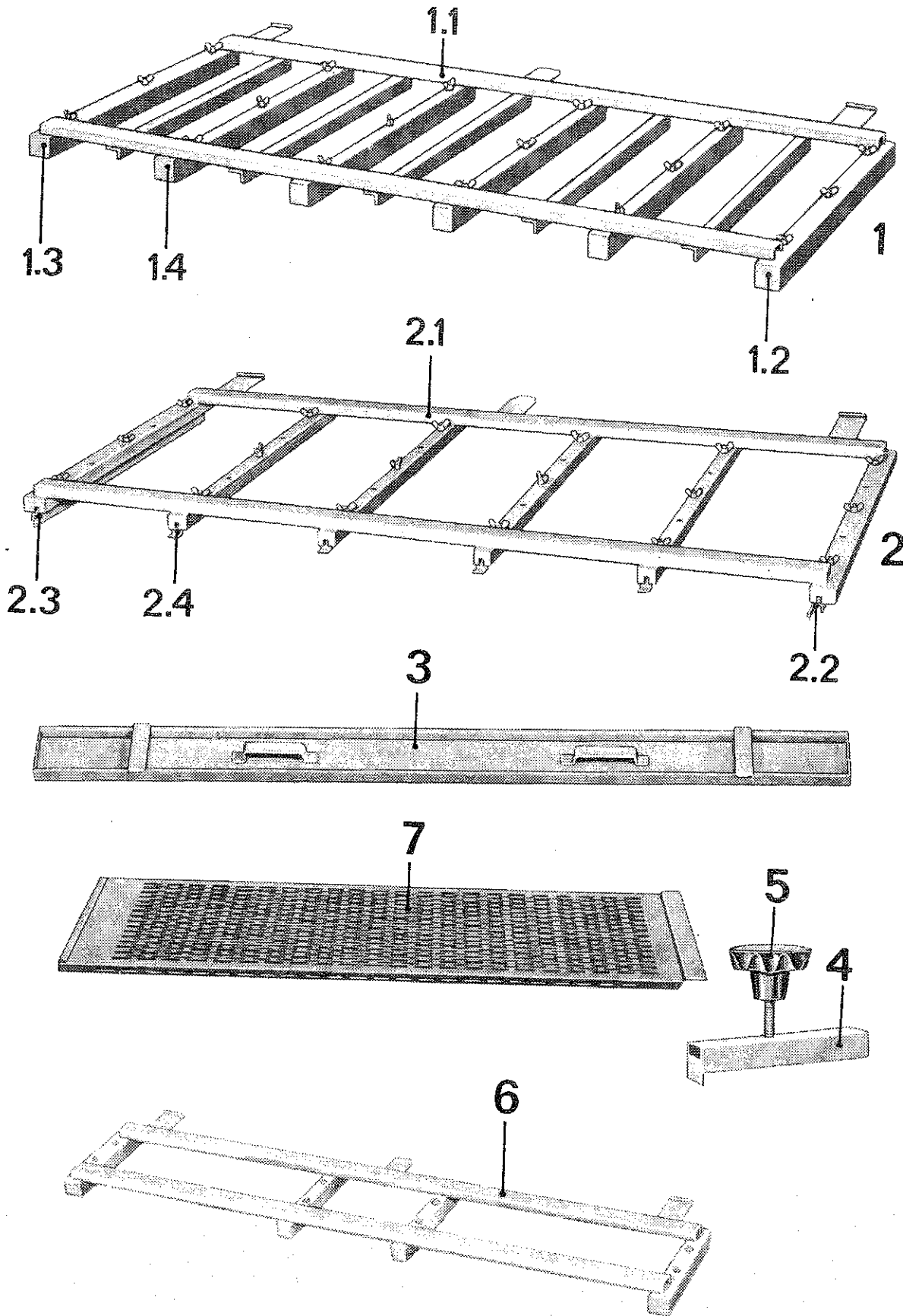

Tafel Nr. 12

Bez. Nr.	Benennung	Ident-Nr.	Zeichn.-Nr.	TGL-Nr.	Stückzahl K 547 K 548	Bemer- kung
			6525			
1	Siebrahmen (Siebwerkoberteil)	02 212640 5	-5700:000/01		2 2	E
1.1	Rahmen	02 212641 3	-5701:000/01		1 1	E
1.2	Spannschiene	02 212642 1	-5702:000/03		1 1	E
1.3	Spannschiene	02 212643 8	-5703:000/03		1 1	E
1.4	Spannschiene Scheibe 8,4 Sechskantmutter M 8	02 212644 5	-5704:000/03		4 4	E
				0-125-St	18 18	+
				0-934-6	18 18	+
			6547			
2	Siebrahmen	02 213411 6	-5800:000/01		1 1	E
2.1	Rahmen	02 213412 4	-5801:000/01		1 1	E
			6525			
2.2	Spannschiene	02 212642 1	-5702:000/03		1 1	E
2.3	Spannschiene	02 212643 8	-5703:000/03		1 1	E
2.4	Spannschiene Scheibe 8,4 Sechskantmutter M 8	02 212644 6	-5704:000/03		4 4	E
				0-125-St	18 18	+
				0-934-6	18 18	+
3	Spannplatte	02 212638 2	-5600:000/02		1 1	E
4	Riegel	02 211620 2	-0015:000/13		2 2	E
			6545			
5	Sterngriff	02 210292 0	-0037:000/04		2 2	E
			6525			
1	Siebrahmen (Siebwerkunterteil)	02 212640 5	-5700:000/01		4 4	E
1.1	Rahmen	02 212641 3	-5701:000/01		1 1	E
1.2	Spannschiene	02 212642 1	-5702:000/03		1 1	E
1.3	Spannschiene	02 212643 8	-5703:000/03		1 1	E
1.4	Spannschiene Scheibe 8,4 Sechskantmutter M 8	02 212644 6	-5704:000/03		4 4	E
				0-125-St	18 18	+
				0-934-6	18 18	+
3	Spannplatte	02 212638 2	-5600:000/02		2 2	+
4	Riegel	02 211620 2	-0015:000/13		4 4	E
			6545			
5	Sterngriff	02 210292 0	-0037:000/04		4 4	E
			6547			
6	Ausgleichsrahmen	02 213272 5	-5900:000/01		1 1	E
			6525			
7	Sieb Lv . . . bzw. Rv . . .		-0061:000/01 -0062:000/01			a

Tafel Nr. 13

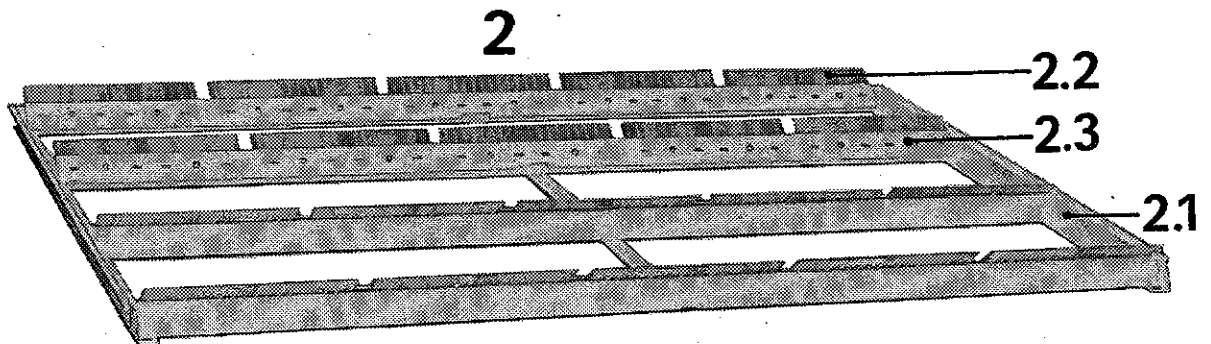
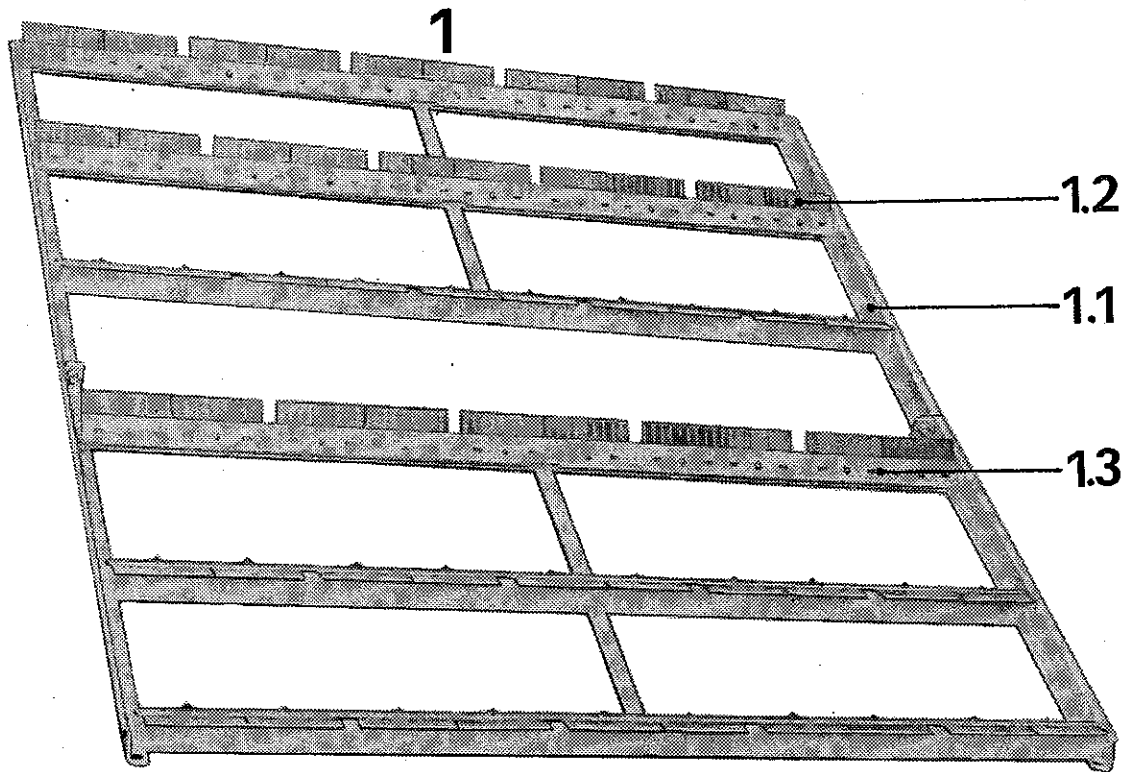

Tafel Nr. 13

Bez. Nr.	Benennung	Ident-Nr.	Zeichn.-Nr.	TGL-Nr.	Stückzahl	Bemer- K 547 K 548 kung
			6547			
1	Abstreiferrahmen. (Siebwerkoberenteil)	02 213601 3	-6800:000/01		1	1 E
	Scheibe 9,5 × 20 × 3	02 190438 0	PeN 14501		2	2
	Federring B 8			7403	2	2
	Sechskantmutter M 8			0-934-6	2	2
1.1	Abstreiferrahmen	02 213602 1	-6801:000/01		1	1 E
1.2	Abstreifer	02 210780 4	-6401:003/04		60	60 E
1.3	Deckleiste	02 212286 0	-6400:005/02		16	16 E
	Sechskantschr. M 6 × 16			0-933-8.8	60	60 +
	Sechskantmutter M 6			0-934-6	60	60 +
2	Abstreiferrahmen (Siebwerkunterteil)	02 212801 3	-6700:000/02		2	2 E
	Scheibe 9,5 × 20 × 3	02 190438 0	PeN 14501		4	4
	Federring B 8			7403	4	4
	Sechskantmutter M 8			0-934-6	4	4
2.1	Rahmen	02 212802 1	-6701:000/02		1	1 E
2.2	Abstreifer	02 210780 4	-6401:003/04		40	40 E
2.3	Deckleiste	02 212286 0	-6400:005/02		8	8 E
	Sechskantschr. M 6 × 16			0-933-8.8	40	40 +
	Sechskantmutter M 6			0-934-6	40	40 +

Tafel Nr. 14

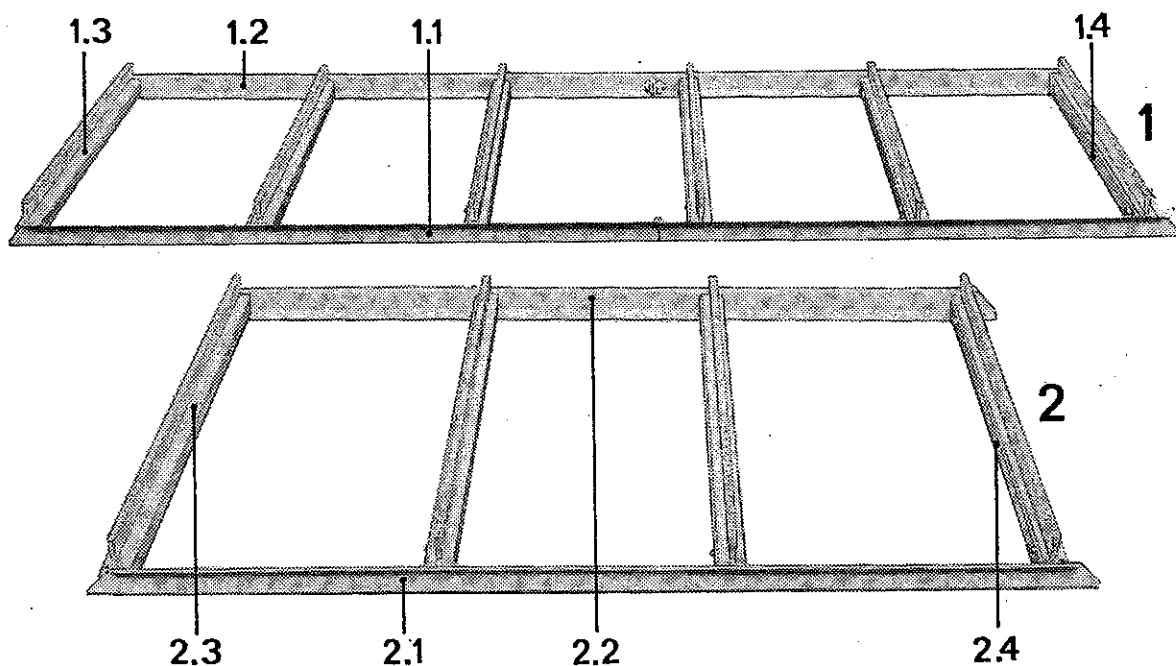

Bez. Nr.	Benennung	Ident-Nr.	Zeichn.-Nr.	TGL-Nr.	Stückzahl	Bemerkung
				6547		
1	Bürstenrahmen (Siebwerkoberenteil)	02 213600 5	-6500:000/01		— 1	E
				6546		
1.1	Längsschiene	02 211481 1	-5701:000/03		— 1	E
1.2	Längsschiene	02 211482 8	-5703:000/03		— 1	E
				6547		
1.3	Flachbürste	02 212350 7	-6501:000/03		— 6	E
				6525		
1.4	Leiste	02 212344 3	-6500:007/04		— 6	E
	Sechskantschr. M 6 × 40			0-933-8.8	— 24	+
	Scheibe 6,4			0-125-St	— 24	+
	Sechskantmutter M 6			0-934-6	— 24	+
				6547		
2	Bürstenrahmen (Siebwerkunterteil)	02 212806 2	-6900:000/02		— 2	E
				6546		
2.1	Längsschiene	02 211488 5	-5801:000/03		— 1	E
2.2	Längsschiene	02 211489 3	-5803:000/03		— 1	E
				6547		
2.3	Flachbürste	02 212350 7	-6501:000/03		— 4	E
				6525		
2.4	Leiste	02 212344 3	-6500:007/04		— 4	E
	Sechskantschr. M 6 × 40			0-933-8.8	— 16	+
	Scheibe 6,4			0-125-St	— 16	+
	Sechskantmutter M 6			0-934-6	— 16	+

Tafel Nr. 15

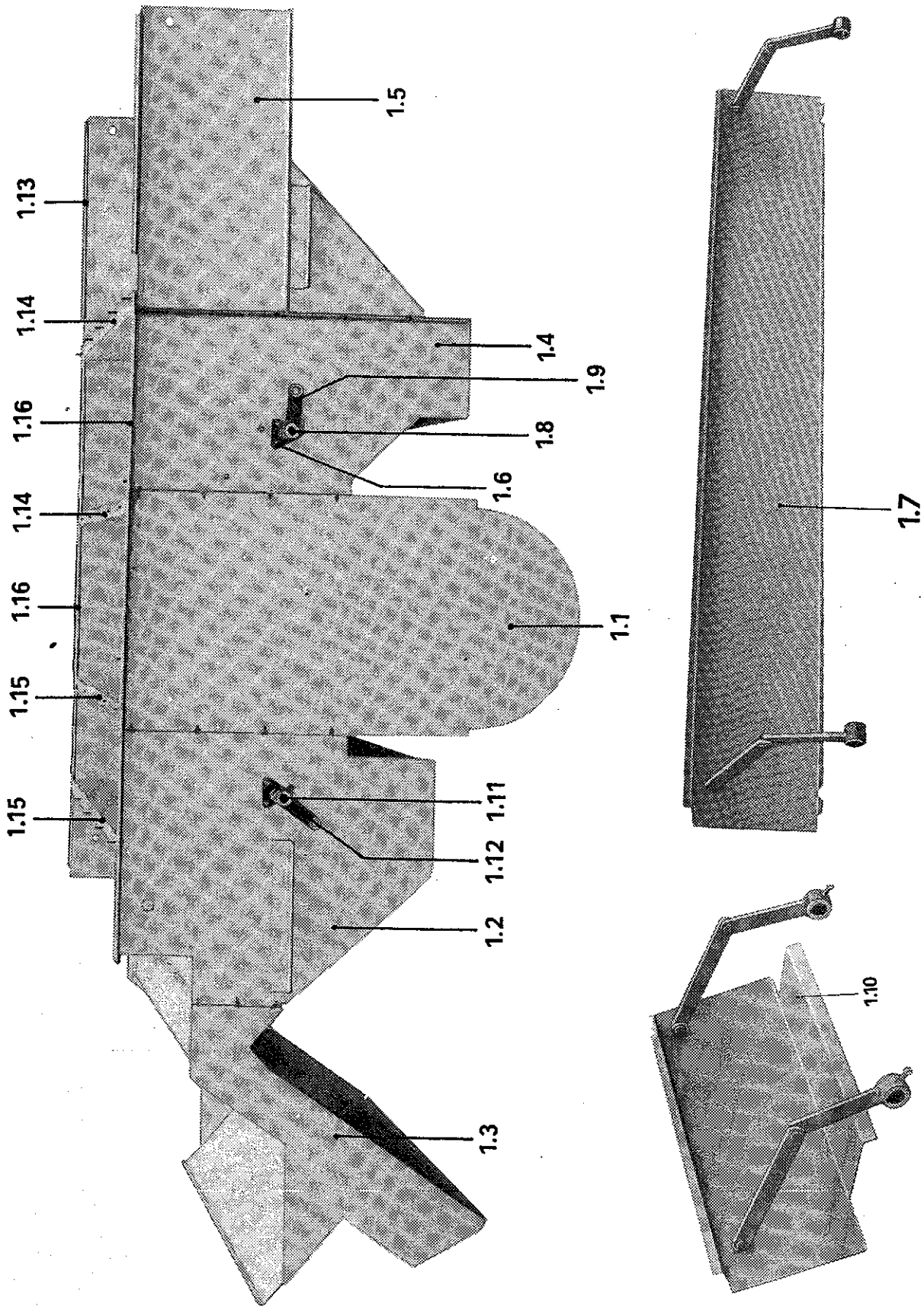

Tafel Nr. 15

Bez. Nr.	Benennung	Ident-Nr.	Zeichn.-Nr.	TGL-Nr.	Stückzahl K547 K548	Bemer- kung
			6547			
1	Oberteil	02 213117 0	-3000:000/00		1	1
	Sechskantschrb. M 6 × 16			0-933-8.8	22	22
	Sechskantmutter M 6			0-934-6	22	22
	Federring B 6			7403	22	22
1.1	Regulierkanal	02 213118 7	-3001:000/02		1	1 E
			6525			
1.2	Vorsichtkanal	02 214590 6	-3015:000/02		1	1 E
			6547			
1.3	Vorsichter	02 213120 1	-3004:000/01		1	1 E
			6525			
1.4	Zwischenkanal	02 212080 1	-3006:000/01		1	1 E
1.5	Nachsichtkanal	02 214586 7	-3017:000/02		1	1 E
	Sechskantschrb. M 6 × 16			0-933-8.8	68	68
	Federring B 6			7403	68	68
	Sechskantmutter M 6			0-934-6	68	68
	Leitblech	02 211930 1	-3000:011/03		1	1
	Sechskantschrb. M 6 × 12			0-933-8.8	4	4
	Federring B 6			7403	4	4
	Sechskantmutter M 6			0-934-6	4	4
1.6	Flanschgleitlager A 16	02 191169 5	FoN 17160		4	4
	Scheibe 17			17774-St	1	1
	Sechskantschrb. M 6 × 16			0-933-8.8	12	12
	Federring B 6			7403	12	12
	Sechskantmutter M 6			0-934-6	12	12
	Scheibe 6,4			17774-St	12	12
			6525			
1.7	Schieber	02 212082 6	-3003:000/02		1	1 E
	Paßfeder A 6 × 6 × 16			9500	2	2
1.8	Welle	02 212083 4	-3000:022/03		1	1 E
			6545			
1.9	Hebel	02 210568 3	-3009:001/03		1	1 E
	Vierkantschrb. M 6 × 16	02 190143 5	PeN 14002		2	2
	Paßfeder A 6 × 5 × 16			9500	1	1
			6525			
1.10	Schieber	02 212752 7	-3013:000/02		1	1 E
	Paßfeder A 6 × 6 × 16			9500	2	2
1.11	Welle	02 212658 3	-3000:023/03		1	1 E
			6545			
1.12	Hebel	02 210566 7	-3008:001/03		1	1 E
	Paßfeder A 6 × 5 × 16			9500	1	1
			6525			
1.13	Dichtung	02 214582 6	-3000:046/04		2	2
1.14	Dichtung	02 212127 3	-3010:005/04		2	2
1.15	Dichtung	02 214580 8	-3000:048/04		2	2
1.16	Dichtung	02 211791 0	-8100:005/04		2	2
	Bolzen 16 h			18010	2	2
	11 × 80 × 74			17774-St	2	2
	Scheibe 17			0-94-St	2	2
	Splint 4 × 25					

Tafel Nr. 16

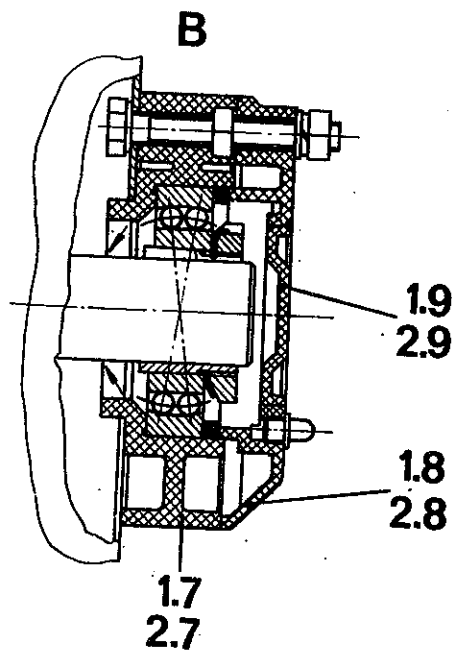
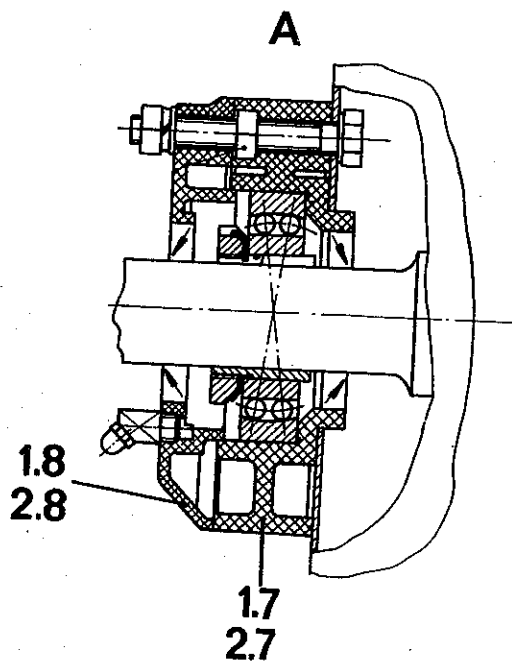
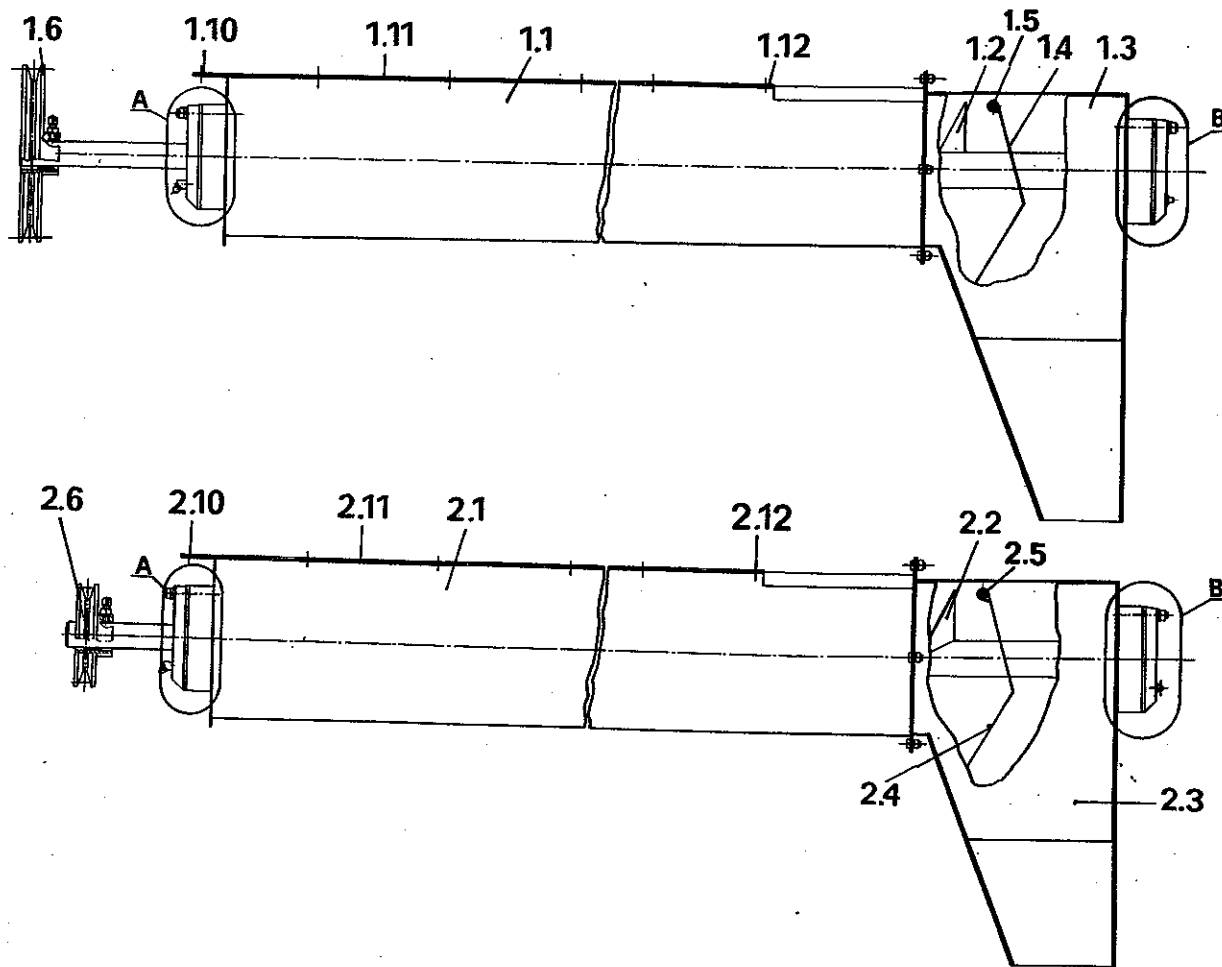

Tafel Nr. 15

Bez. Nr.	Benennung	Ident-Nr.	Zeichn.-Nr.	TGL-Nr.	Stückzahl K547 K548	Bemer- kung
			6547			
1	Oberteil	02 213117 0	-3000:000/00		1 1	
	Sechskantschrb. M 6 × 16			0-933-8.8	22 22	
	Sechskantmutter M 6			0-934-6	22 22	
	Federring B 6			7403	22 22	
1.1	Regulierkanal	02 213118 7	-3001:000/02		1 1	E
			6525			
1.2	Vorsichtkanal	02 214590 6	-3015:000/02		1 1	E
			6547			
1.3	Vorsichter	02 213120 1	-3004:000/01		1 1	E
			6525			
1.4	Zwischenkanal	02 212080 1	-3006:000/01		1 1	E
1.5	Nachsichtkanal	02 214586 7	-3017:000/02		1 1	E
	Sechskantschrb. M 6 × 16			0-933-8.8	68 68	
	Federring B 6			7403	68 68	
	Sechskantmutter M 6			0-934-6	68 68	
	Leitblech	02 211930 1	-3000:011/03		1 1	
	Sechskantschrb. M 6 × 12			0-933-8.8	4 4	
	Federring B 6			7403	4 4	
	Sechskantmutter M 6			0-934-6	4 4	
1.6	Flanschgleitlager A 16	02 191169 5	FoN 17160		4 4	
	Scheibe 17			17774-St	1 1	
	Sechskantschrb. M 6 × 16			0-933-8.8	12 12	
	Federring B 6			7403	12 12	
	Sechskantmutter M 6			0-934-6	12 12	
	Scheibe 6,4			17774-St	12 12	
			6525			
1.7	Schieber	02 212082 6	-3003:000/02		1 1	E
	Paßfeder A 6 × 6 × 16			9500	2 2	
1.8	Welle	02 212083 4	-3000:022/03		1 1	E
			6545			
1.9	Hebel	02 210568 3	-3009:001/03		1 1	E
	Vierkantschrb. M 6 × 16	02 190143 5	PeN 14002		2 2	
	Paßfeder A 6 × 5 × 16			9500	1 1	
			6525			
1.10	Schieber	02 212752 7	-3013:000/02		1 1	E
	Paßfeder A 6 × 6 × 16			9500	2 2	
1.11	Welle	02 212658 3	-3000:023/03		1 1	E
			6545			
1.12	Hebel	02 210566 7	-3008:001/03		1 1	E
	Paßfeder A 6 × 5 × 16			9500	1 1	
			6525			
1.13	Dichtung	02 214582 6	-3000:046/04		2 2	
1.14	Dichtung	02 212127 3	-3010:005/04		2 2	
1.15	Dichtung	02 214580 8	-3000:048/04		2 2	
1.16	Dichtung	02 211791 0	-8100:005/04		2 2	
	Bolzen 16 h					
	11 × 80 × 74			18010	2 2	
	Scheibe 17			17774-St	2 2	
	Splint 4 × 25			0-94-St	2 2	

Tafel Nr. 16

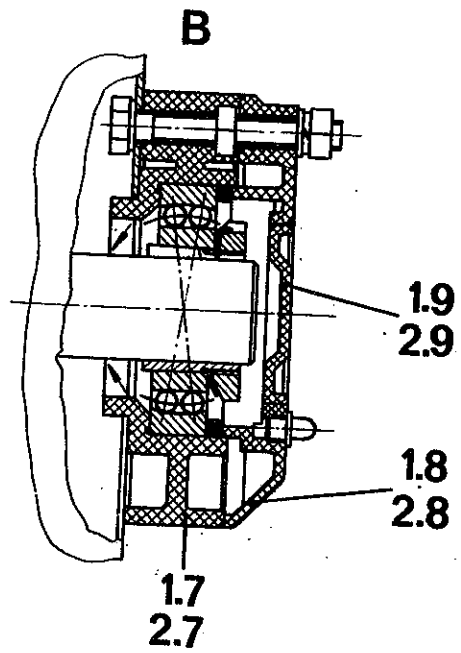
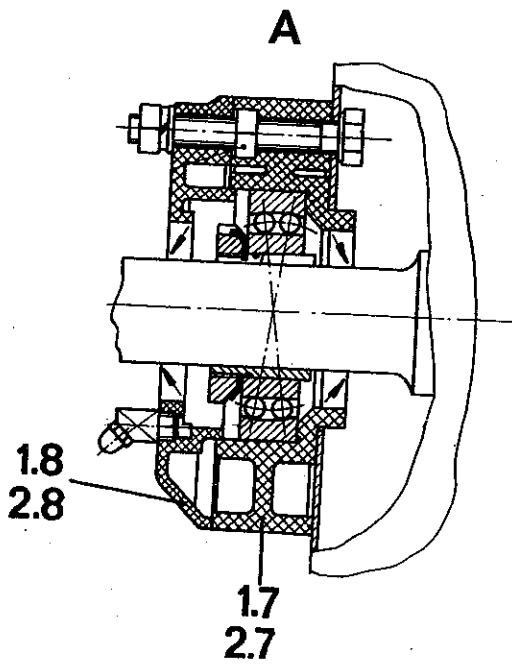
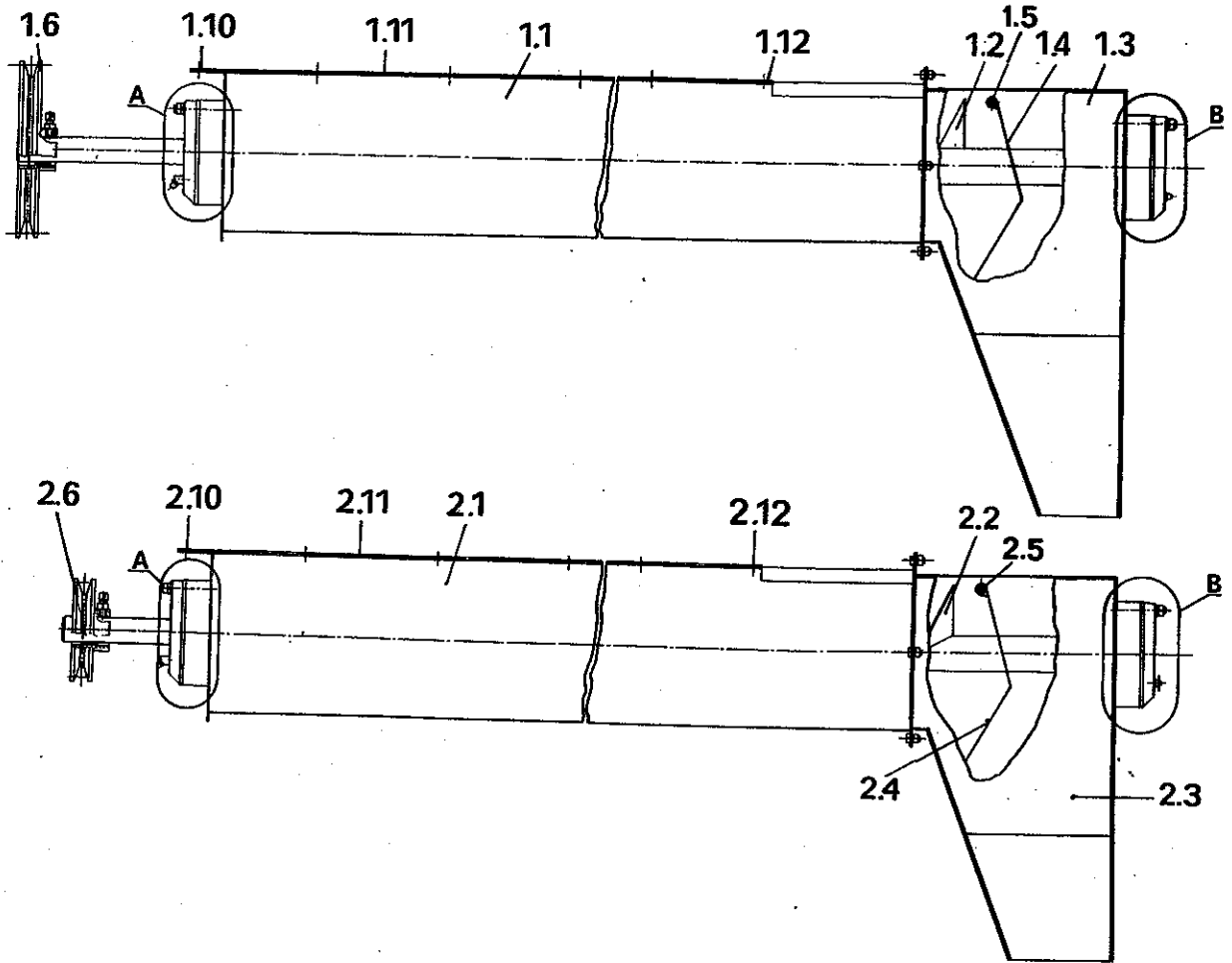

Tafel Nr. 16

Bez. Nr.	Benennung	Ident-Nr.	Zeichn.-Nr.	TGL-Nr.	Stückzahl K547 K548	Bemer- kung
			6527			
1	Austragschnecke (Vorsichter)	02 215049 5	-3500:000/01 6547		1 —	E
	Austragschnecke (Vorsichter)	02 213817 7	-3700:000/01		— 1	E
	Sechskantschr. M 6 × 16			0-933-8.8	22 22	
	Sechskantmutter M 6			0-934-6	22 22	
	Federring B 6			7403	22 22	
			6524			
1.1	Schneckenring	02 216658 2	-3510:000/02		1 1	E
1.2	Förderschnecke	02 216664 6	-3520:000/03		1 1	E
1.3	Klappenkasten	02 216667 6	-3530:000/02		1 1	E
	Sechskantschr. M 6 × 12			0-933-8.8	8 8	
	Federring B 6			7403	8 8	
	Sechskantmutter M 6			0-934-6	8 8	
1.4	Klappe	02 216655 8	-3500:031/03 6525		1 1	E
1.5	Welle	02 212146 6	-3500:028/04		1 1	E
	Sicherungsring 12			0-471	2 2	
1.6	Keilriemenscheibe B 250 × 30	02 191178 3	PeN 17502		1 —	
	Keilriemenscheibe B 160 × 30	02 191222 0	PeN 17502		— 1	
	Paßfeder A 8 × 7 × 20			9500	1 1	
	Vierkantschraube M 8 × 25	02 190035 4	PeN 14002		1 1	
	Sechskantmutter M 8			0-934-6	1 1	
1.7	Lagergehäuse 72	02 191541 6	FoN 171002		2 2	E
	Pendelkugellager 1207 k			2983	2 2	
	Spannhülse H 207 St	00 367409 7	RGW 776-77		2 2	
	Wellendichtring D 30 × 52 × 7			16454	3 3	
	Festring 72	02 191544 0	FoN 171005		1 1	
	Sechskantschr. M 8 × 60			0-933-8.8	6 6	
	Sechskantmutter M 8			0-934-6	6 6	
1.8	Lagerdeckel 72	02 191539 3	FoN 171003		2 2	E
	Kegelschmierkopf A 8			0-71412	1 1	
	Kegelschmierkopf B 8			0-71412	1 1	
	Federring B 8			7403	6 6	
	Scheibe 8,4			0-125-St	6 6	
	Sechskantmutter M 8			0-934-6	6 6	
1.9	Verschußteil 52	02 191536 0	FoN 171004		1 1	E
			6524			
1.10	Dichtung	02 216656 6	-3500:045/04		1 1	
1.11	Dichtung	02 216657 4	-3500:046/04		2 2	
			6525			
1.12	Dichtung	02 212153 8	-3510:017/04		1 1	

Tafel Nr. 16

Bez. Nr.	Benennung	Ident-Nr.	Zeichn.-Nr.	TGL-Nr.	Stückzahl	Bemer- K547 K548 kung
			6524			
2	Austragschnecke (Nachsichter)	02 216672 6	-3600:000/01		1	1
	Sechskantschrb. M 6 × 16			0-933-8.8	22	22
	Sechskantmutter M 6			0-934-6	22	22
	Federring B 6			7403	22	22
			6524			
2.1	Schneckentrog	02 216658 2	-3510:000/02		1	1
2.2	Förderschnecke	02 216677 5	-3620:000/03		1	1
2.3	Klappenkasten	02 216680 6	-3630:000/03		1	1
	Sechskantschrb. M 6 × 12			0-933-8.8	8	8
	Federring B 6			7403	8	8
	Sechskantmutter M 6			0-934-6	8	8
2.4	Klappe	02 216655 8	-3500:031/03		1	1
			6525			
2.5	Welle	02 212146 6	-3500:028/04		1	1
	Sicherungsring 12			0-471	2	2
2.6	Keilriemenscheibe	02 191176 7	PeN 17502		1	1
	B 112 × 30					
	Paßfeder A 8 × 7 × 20			9500	1	1
	Vierkantschraube	02 190035 4	PeN 14002		1	1
	M 8 × 25					
	Sechskantmutter M 8			0-934-6	1	1
2.7	Lagergehäuse 72	02 191541 6	FoN 171002		2	2
	Pendelkugellager 1207 k			2983	2	2
	Spannhülse H 207 St	00 367409 7	RGW 776-77		2	2
	Wellendichtring					
	D 30 × 52 × 7			16454	3	3
	Festring 72	02 191544 0	FoN 171005		1	1
	Sechskantschrb. M 8 × 60			0-933-8.8	6	6
	Sechskantmutter M 8			0-934-6	6	6
2.8	Lagerdeckel 72	02 191539 3	FoN 171003		2	2
	Kugelschmierkopf A 8			0-71412	1	1
	Kugelschmierkopf B 8			0-71412	1	1
	Federring B 8			7403	6	6
	Scheibe 8,4			0-125-St	6	6
	Sechskantmutter M 8			0-934-6	6	6
2.9	Verschußteil 52	02 191536 0	FoN 171004		1	1
			6524			
2.10	Dichtung	02 216656 6	-3500:045/04		1	1
2.11	Dichtung	02 216657 4	-3500:046/04		2	2
			6525			
2.12	Dichtung	02 212153 8	-3510:017/04		1	1

Tafel Nr. 17

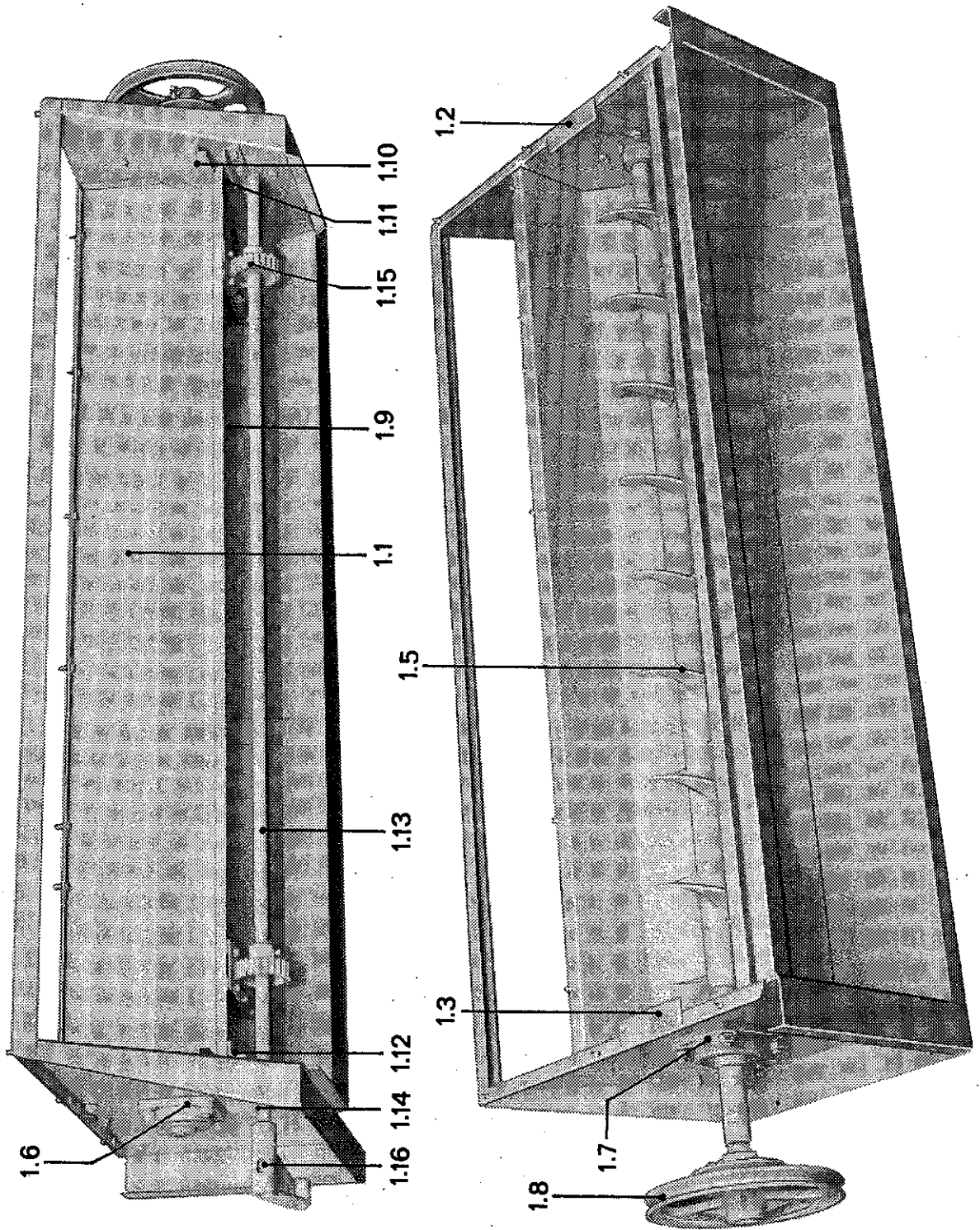

Tafel Nr. 17

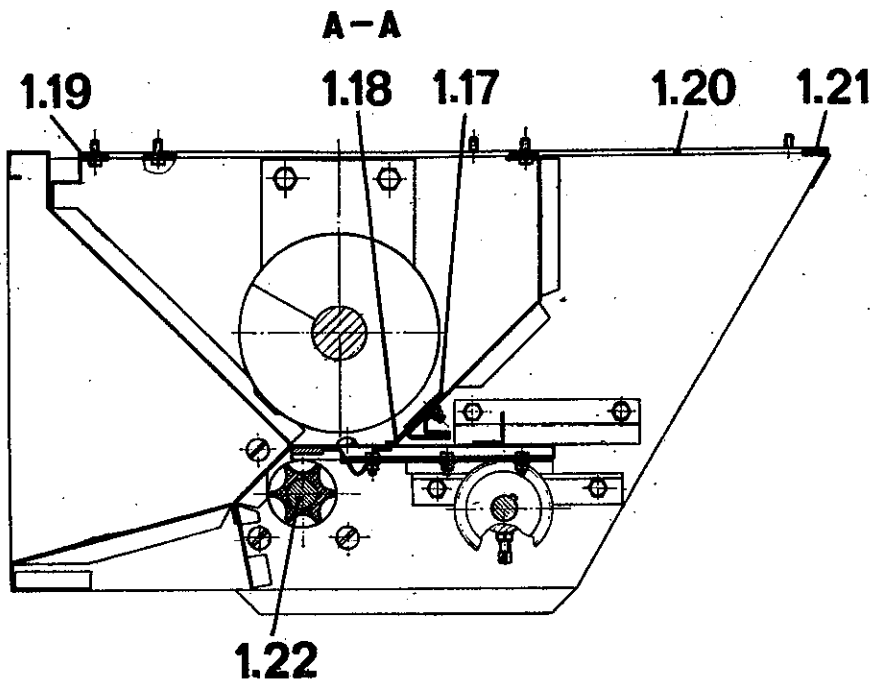
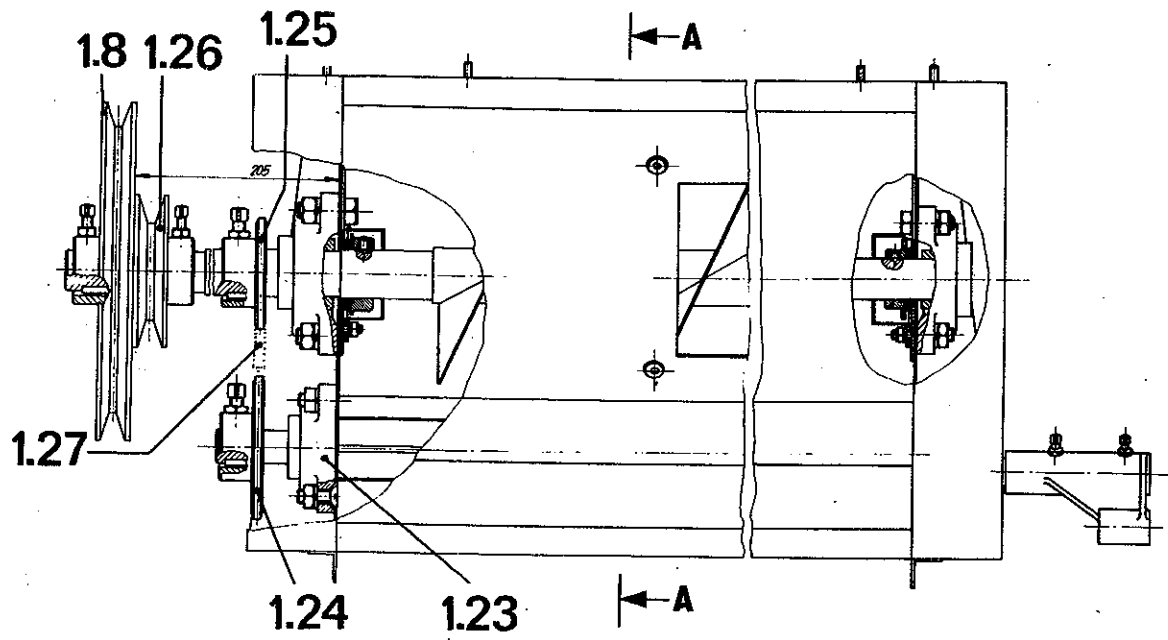

Tafel Nr. 17

Bez. Nr.	Benennung	Ident-Nr.	Zeichn.-Nr.	TGL-Nr.	Stückzahl K547 K548	Bemer- kung	
1	Einspeisung	02 213681 7	6547 -4300:000/01		1	—	E; A; A02; A03; A05; A06; A10
	Einspeisung	02 213003 2	6548 -4300:000/41		1	—	E
	Einspeisung	02 213691 3	-4300:000/01		—	1	E
	Sechskantschrb. M 6 × 16			0-933-8.8	10	10	
	Sechskantmutter M 6			0-934-6	10	10	
	Federring B 6			7403	10	10	
	Scheibe A 7			0-440	20	20	
1.1	Gehäuse	02 213682 5	6547 -4310:000/01		1	—	E
	Gehäuse	02 213692 1	6548 -4310:000/01		—	1	E
1.2	Abdeckung	02 213682 5	6525 -4302:000/03		1	1	E
1.3	Abdeckung	02 214693 1	-4303:000/03		1	1	E
	Sechskantschrb. M 10 × 16			0-933-8.8	4	4	
	Federring B 10			7403	4	4	
	Sechskantmutter M 10			0-934-6	4	4	
1.5	Verteilerschnecke	02 213807 2	6547 -4305:000/03		1	—	E
	Verteilerschnecke	02 213808 0	6548 -4305:000/03		—	1	E
1.6	Flanschlager FGE 206 A 8			20906	1	1	
	Sechskantschrb. M 10 × 30			0-933-8.8	4	4	
	Federring B 10			7403	4	4	
	Sechskantmutter M 10			0-934-6	4	4	
1.7	Dichtung	02 212189 2	6525 -4000:032/04		2	2	E
	Anlaufscheibe F 30			6559 Bl. 3	1	1	
	Dichtung	02 212274 8	-4014:000/04		1	1	E
	Buchse	02 212178 8	-4000:036/03		1	1	E
	Federring B 6			7403	4	4	
	Sechskantmutter M 6			0-934-6	4	4	
1.7	Flanschlager FGE 207 A 8			20906	1	1	
	Sechskantschrb. M 12 × 35			0-933-8.8	4	4	
	Federring B 12			7403	4	4	
	Sechskantmutter M 12			0-934-6	4	4	
	Anlaufscheibe F 36			6559 Bl. 3	1	1	
	Dichtung	02 212996 3	6525 -4016:000/04		1	1	E
1.8	Buchse	02 212997 1	-4000:037/03		1	1	E
	Federring B 6			7403	4	4	
	Sechskantmutter M 6			0-934-6	4	4	
	Keilriemenscheibe B 250 × 30	02 191178 8	PeN 17502		1	1	E; A; A02; A03; A05; A06; A10
	Keilriemenscheibe B 224 × 30		PeN 17502		1	—	E; A04

Tafel Nr. 17

Bez. Nr.	Benennung	Ident-Nr.	Zeichn.-Nr.	TGL-Nr.	Stückzahl		Bemerkung
					K547	K548	
	Vierkantschrb. M 8 × 25	02 190035 4	PeN 14002		1	1	
	Sechskantmutter M 8			0-934-6	1	1	
	Paßfeder A 8 × 7 × 40			9500	1	1	
1.9	Schieber	02 213684 1	6547 -4320:000/03		1	1	E
	Zahnprofil	02 214704 0	6525 -4300:072/04		2	2	E
	Federring B 6			7403	12	12	
	Sechskantmutter M 6			0-934-6	12	12	
	Scheibe 6,4			0-125-St	12	12	
1.10	Anschlag	02 214713 7	-4301:000/04		2	2	E
	Scheibe 8,4			0-125-St	4	4	
	Federring B 8			7403	4	4	
	Sechskantmutter M 8			0-934-6	4	4	
1.11	Führung	02 214705 7	-4300:079/04		1	1	E
1.12	Führung	02 214706 5	-4300:080/04		1	1	E
	Sechskantschrb. M 8 × 20			0-933-8.8	4	4	
	Sechskantmutter M 8			0-934-6	4	4	
	Federring B 8			7403	4	4	
	Scheibe 8,4			0-125-St	6	6	
1.13	Welle	02 214707 3	6547 -4300:090/03		1	1	E
1.14	Flanschgleitlager A 20	02 191215 7	FoN 17160		2	2	
	Sechskantschrb. M 8 × 20			0-933-8.8	2	2	
	Sechskantschrb. M 8 × 25			0-933-8.8	4	4	
	Scheibe 8,4			0-125-St	6	6	
	Federring B 8			7403	6	6	
	Sechskantmutter M 8			0-934-6	6	6	
	Scheibe 21			17774-St	1	1	
	Sicherungsring 20			0-471	1	1	
	Stellring A 20			0-705	1	1	
1.15	Stirnrad	02 214708 1	6525 -4300:109/04		2	2	E
	Vierkantschrb. M 6 × 16	02 190143 5	PeN 14002		2	2	
	Sechskantmutter BM 6			0-439-50	2	2	
	Paßfeder A 6 × 6 × 20			9500	2	2	
1.16	Hebel	02 210518 5	6545 -3009:000/03		1	1	E
	Paßfeder A 5 × 5 × 20			9500	1	1	
1.17	Klemmleiste	02 213689 0	6547 -4300:132/04		1	1	E
1.18	Dichtung	02 213690 5	-4300:134/04		1	1	E
	Senkschraube BM 6 × 16			5683-5.8	19	19	
	Federring B 6			7403	19	19	
	Sechskantmutter M 6			0-934-6	19	19	
	Scheibe 6,4			0-125-St	19	19	

Tafel Nr. 17

Bez. Nr.	Benennung	Ident-Nr.	Zeichn.-Nr.	TGL-Nr.	Stückzahl K547 K548	Bemerkung
			6525			
1.19	Dichtung	02 212272 3	-4000:174/04		1 1	
1.20	Dichtung	02 214711 2	-4300:146/04		2 2	
1.21	Dichtung	02 214712 0	-4300:147/04		2 2	
	Sechskantschrb. M 6 × 16			0-933-8.8	12 12	+
	Sechskantmutter BM 6			0-439-50	13 13	
	Sechskantschrb. M 6 × 30			0-933-8.8	1 1	
	Scheibe 6,4			0-125-St	13 13	
1.22	Speisewalze	02 212168 3	-4001:000/03		— 1	E
	Welle	02 212190 7	-4001:001/04		— 1	E
	Speisewalze	02 212114 4	-4001:003/04		— 1	E
			6545			
	Speisewalze	02 210666 8	-4001:003/04		— 19	E
			6525			
	Anlaufscheibe	02 211892 8	-4001:007/04		— 3	E
	Kegelkerbstift 4 × 30			0-1471-5S	— 4	
			6545			
1.23	Flanschlager	02 210647 5	-4000:024/04		— 2	E
	Sechskantschrb. M 10 × 30			5683-4.8	— 8	
	Federring B 10			7403	— 8	
	Sechskantmutter M 10			0-934-6	— 8	
			6525			
1.24	Kettenrad	02 212169 1	-4005:000/03		— 1	E
	Paßfeder A 8 × 7 × 25			9500	— 1	
	Vierkantschraube M 10 × 25	02 190112 1	PeN 14002		— 1	
	Sechskantmutter M 10			0-439-50	— 1	
			6525			
1.25	Kettenrad	02 212171 4	-4006:000/03		— 1	E
	Vierkantschraube M 10 × 20			PeN 14002	— 1	
	Sechskantmutter M 10			0-439-50	— 1	
	Paßfeder A 10 × 8 × 25			9500	— 1	
1.26	Keilriemenscheibe B 112 × 30	02 191176 7	PeN 17502		— 1	
	Vierkantschraube M 8 × 25	02 190035 4	PeN 14002		— 1	
	Sechskantmutter M 8			0-934-6	— 1	
1.27	Rollenkette 08B-1-0, 4953 m			11796	— 1	
	gekröpftes Doppelglied C 08 B-1 (39 Glieder)			11796	— 1	
	Steckglied D 08 B-1			11796	— 1	

Tafel Nr. 18

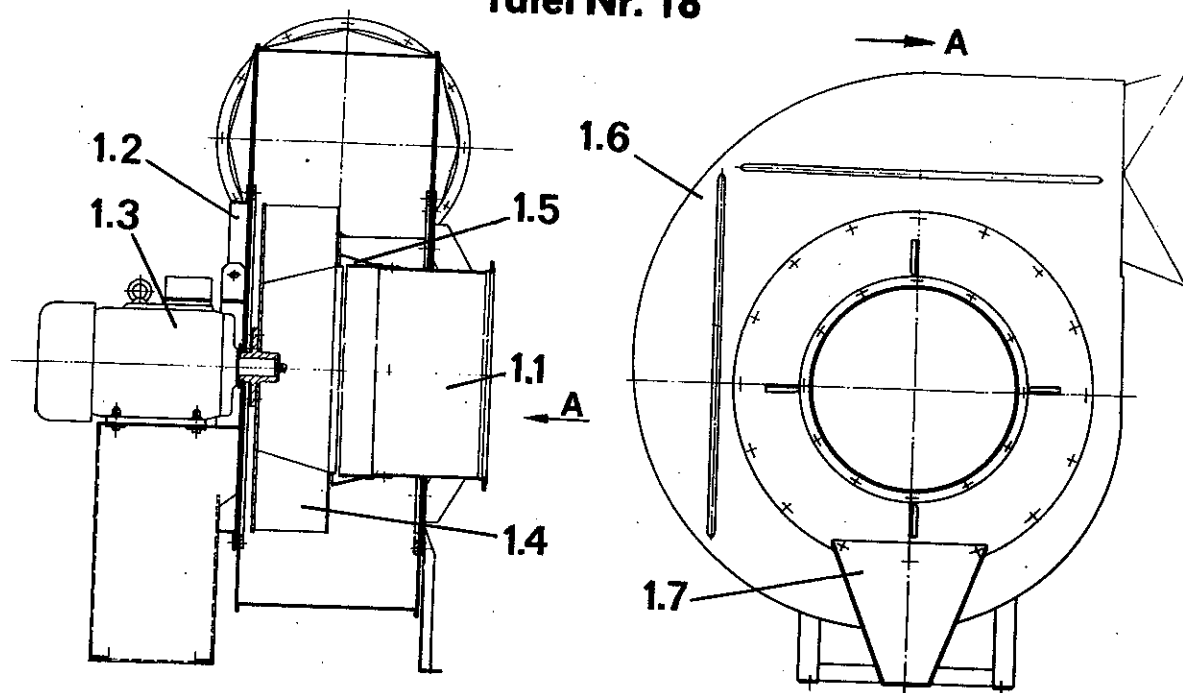

Bez. Nr.	Benennung	Ident-Nr.	Zeichn.-Nr.	TGL-Nr.	Stückzahl	Bemer- K547 K548 kung
1	Lüfter	02 213264 5	6547 -3300:000/01		1	— E; A; A02; A03; A10
	Lüfter	02 214795 7	6527 -3400:000/41		1	— E; A04
	Lüfter-T II	02 213910 4	6547 -3300:000/5-		1	— A05
	Lüfter	02 210232 6	6545 -3300:000/01		— 1	E
1.1	Ansaugrohr	02 213841 7	6547 -3353:000/03		1	— E
	Ansaugrohr	02 215096 0	6525 -3353:000/03		— 1	E
	Scheibe 10,5			0-125-St	16	16
	Federring B 10			7403	16	16
	Sechskantmutter M 10			0-934-10	16	16
1.2	Deckel	02 213403 6	6547 -3302:000/03		1	— E
	Deckel	02 210612 0	6545 -3302:000/03		— 1	E
	Dichtung	02 210620 0	6545 -3100:014/04		2	2
	Scheibe 10,5			0-125-St	16	16
	Federring B 10			7403	16	16
	Sechskantmutter M 10			0-934-10	16	16
1.3	Motor				1	— A; A02; A03; A10
	KMP 132 M4 — 380/660 —					
	IM 1001, TGL 11856/01					
	11 kW; 1440 min ⁻¹ ;					
	50 Hz; IP 54					

Tafel Nr. 18

Bez. Nr.	Benennung	Ident-Nr.	Zeichn.-Nr.	TGL-Nr.	Stückzahl	Bemer- K 547 K 548 kung
	Motor KMP 132 M4 — 220/380 — IM 1001 TGL 11856/01 60 Hz; 13 kW; 1730 min ⁻¹ , T II				1	— A04
	Motor KMP 132 M4 — 380/660 — 50 — IM 1001, TGL 11856/01 11 kW; 1440 min ⁻¹ ; IP 54; T II				1	— A05
	Motor KMP 112 M4 — 380/660 — IM 1001, TGL 11856/01 5,5 kW; 1430 min ⁻¹ ; 50 Hz; IP 54				—	1
	Scheibe	02 213612 6	6547 -3200:018/04		1	— E
	Scheibe	02 211215 8	6545 -3100:018/04		—	1 E
	Scheibe 10,5 × 45 × 3		PeN 14501		4	4
	Sechskantschrb. M 10 × 40			0-933-8.8	4	4
	Scheibe 10,5			0-125-St	4	4
	Federring B 10			7403	4	4
	Sechskantmutter M 10			0-934-10	4	4
	Einführung					
	A Pg 21 × 15			10492	1	1
	Dichtring 28			106-900	1	1
1.4	Laufrad	02 213267 8	6547 -3210:000/03		1	— E
	Laufrad	02 211209 6	6545 -3110:000/03		—	1 E
	Scheibe 14 × 60 × 4		PeN 14601		1	1
	Federring B 12			7403	1	1
	Sechskantschrb. M 12 × 35			0-933-8.8	1	1
1.5	Manschette	02 212131 2	6525 -3240:000/04		1	1 E
	Zylindschrb. BM 6 × 16			0-84-5.8	4	4
	Scheibe 6,4			0-125-St	8	8
	Federring B 6			7403	4	4
	Sechskantmutter M 6			0-934-6	4	4
1.6	Gehäuse	02 213840 0	6547 -3350:000/02		1	1 E
1.7	Fuß	02 213839 4	-3300:026/03		1	1 E

Tafel Nr. 19

Bez. Nr.	Benennung	Ident-Nr.	Zeichn.-Nr.	TGL-Nr.	Stückzahl K547 K548	Bemer- kung
1	Schieberverstellung (Oberteil)		6525			
	Sechskantschrb. M 8 \times 20	02 212315 4	-8100:000/03		2	2 E
	Sechskantmutter M 8			0-933-8.8	8	8 E
	Federring B 8			0-934-6 7403	8	8
1.1	Halter	02 210816 3	6545 -8101:000/04		1	1 E
1.2	Winkel	02 212656 7	6525 -8100:003/03		1	1 E
1.3	Welle	02 214401 3	6545 -8100:005/04		1	1 E
1.4	Flanschgleitlager A 16	02 191169 5	FoN 17160		2	2
	Sechskantschrb. M 6 \times 16			0-933-8.8	6	6
	Scheibe 6,4			17774-St	6	6
	Federring B 6			7403	6	6
	Sechskantmutter M 6			0-934-6	6	6
1.5	Spindel	02 215098 5	6525 -8102:000/04		1	1 E
1.6	Kegelrad	02 214399 4	6545 -8400:019/04		2	2 E
	Sicherungsring 16			0-471	2	2
1.7	Stellring A 16			0-705	2	2
1.8	Spindelmutter	02 211791 0	6525 -8100:005/04		1	1 E

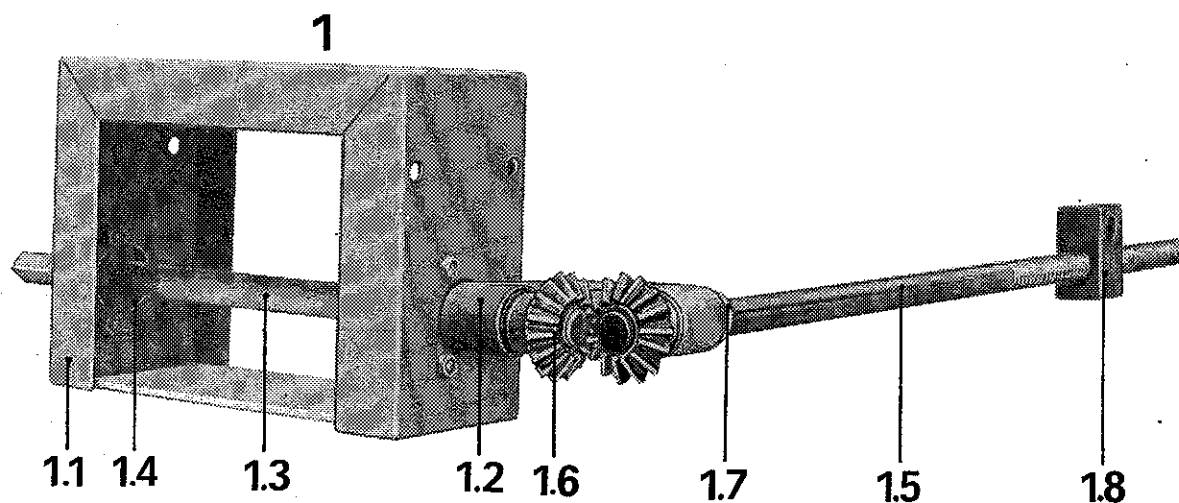

Tafel Nr. 20

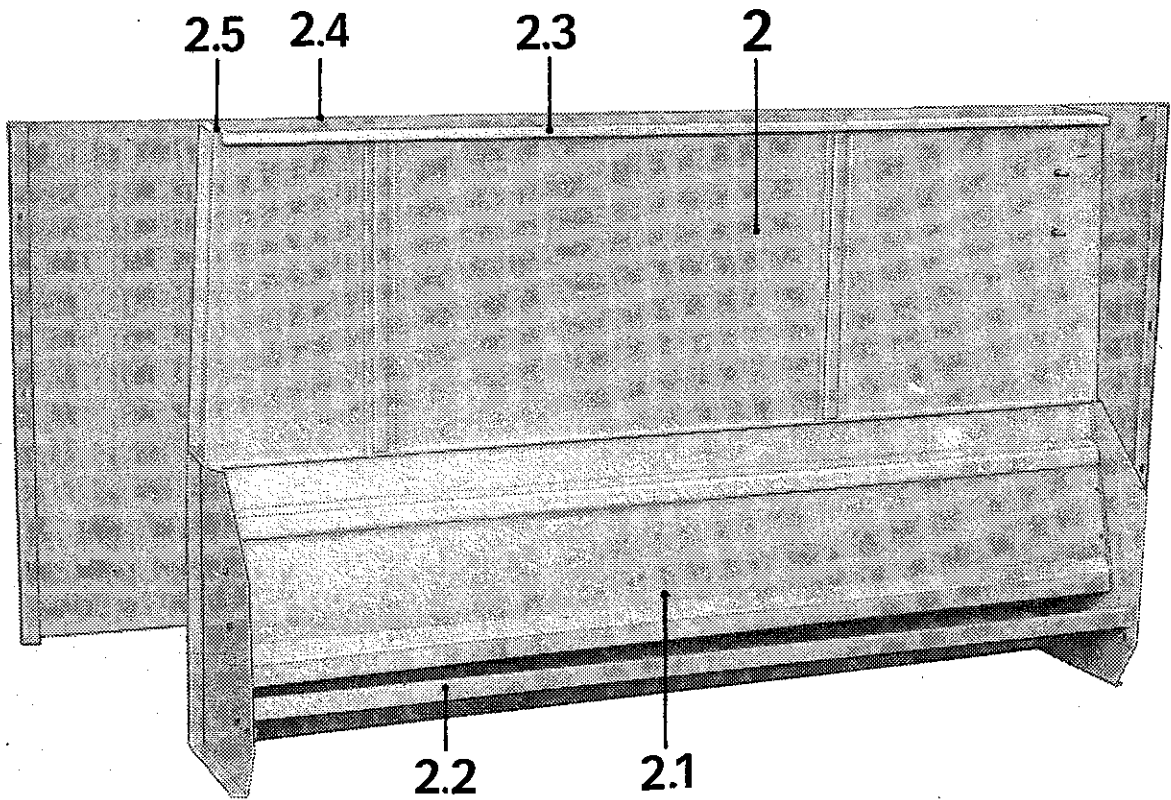
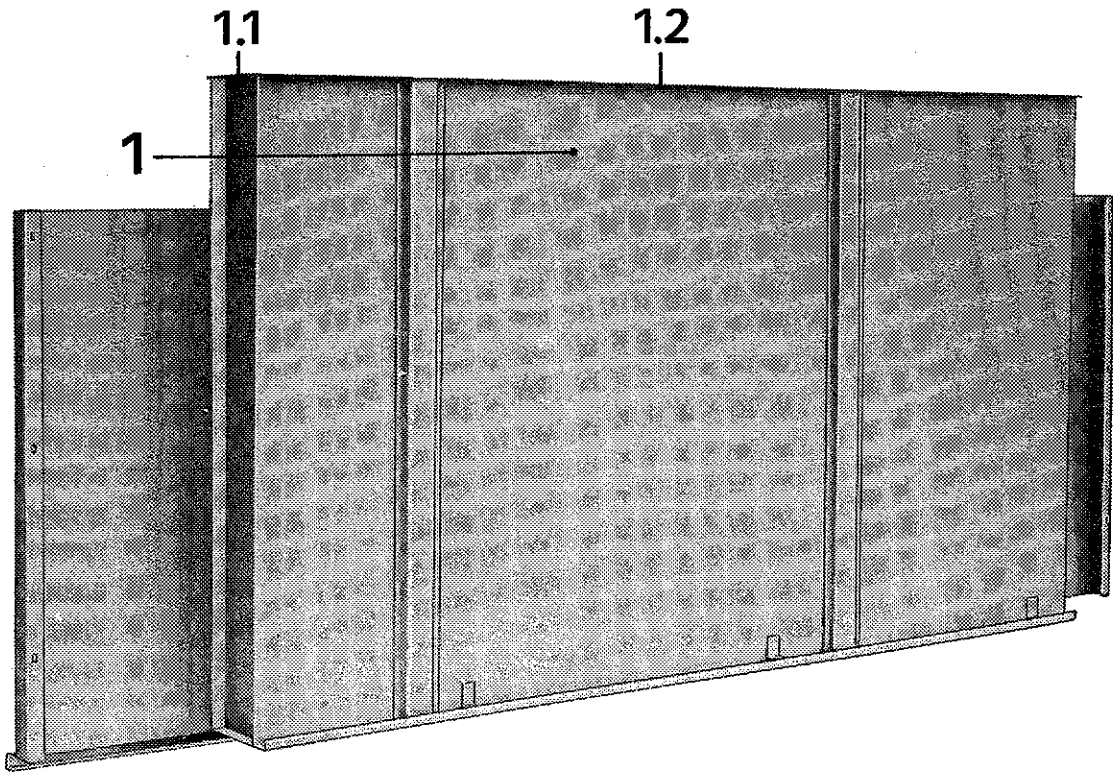

Tafel Nr. 20

Bez. Nr.	Benennung	Ident-Nr.	Zeichn.-Nr.	TGL-Nr.	Stückzahl		Bemerkung
					K 547	K 548	
1	Steigkanal	02 213857 0	6547 -5000:000/02		1	1	E
1.1	Dichtung	02 210710 5	6545 -5100:087/04		2	2	
1.2	Dichtung	02 212258 8	6525 -5000:012/06		2	2	
	Sechskantschrb. M 6 × 16			0-933-8.8	22	22	
	Sechskantmutter M 6			0-934-6	22	22	
	Federring B 6			7403	22	22	
	Leiste	02 211560 3	-0000:001/04		2	2	E
2	Nachsichter	02 213679 4	6547 -5200:000/01		1	1	E
	Sechskantschrb. M 6 × 16			0-933-8.8	31	31	
	Sechskantmutter M 6			0-934-6	46	46	
	Federring B 6			7403	46	46	
	Scheibe 6,4			0-125-St	42	42	
	Sechskantschrb. M 6 × 20			0-933-8.8	15	15	
	Scheibe A 7			0-440	12	12	
.1	Einlauf	02 213677 8	-5203:000/03		1	1	E
.2	Ablauf	02 213678 6	-5204:000/04		1	1	E
	Sechskantschrb. M 6 × 14			0-933-8.8	8	8	
	Federring B 6			7403	8	8	
	Scheibe 6,4			0-125-St	8	8	
.3	Dichtung	02 212258 8	6525 -5000:012/04		1	1	
.4	Dichtung	02 212263 5	-5100:020/04		1	1	
5	Dichtung	02 210710 5	6545 -5100:087/04		2	2	

Tafel Nr. 22

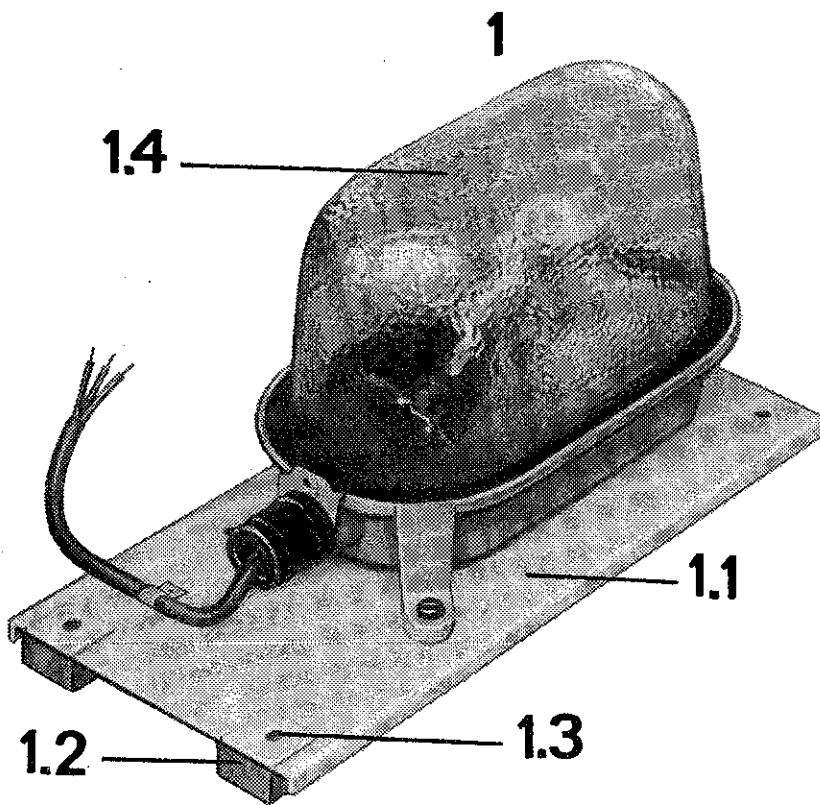
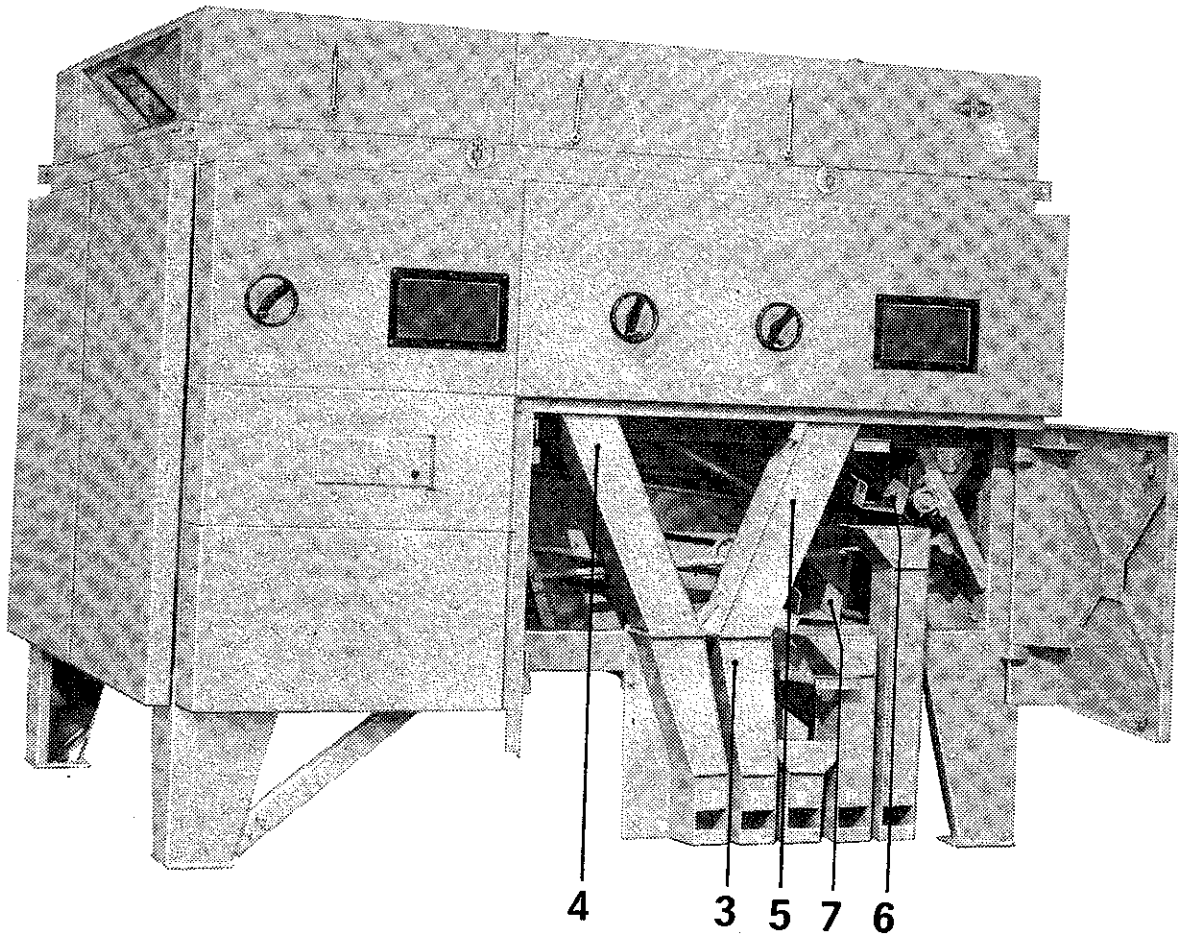

Tafel Nr. 22

Bez. Nr.	Benennung	Ident.-Nr.	Zeichn.-Nr.	TGL-Nr.	Stückzahl K547 K548	Bemerkung
1	Leuchte	02 213757 8	6547 -6161:000/03		1 1	E
1.1	Bügel	02 213758 6	-6161:001/04		1 1	E
1.2	Puffer	02 210771 6	6545 -6150:003/04		2 2	E
1.3	Scheibe	02 210772 4	-6150:005/04		2 2	E
1.4	Ovalleuchte E-B 22d			24506	1 1	
	Gummischlauchltg. Lampe AS 240 V; 60 W — B22	02 213759 4	6547 -6161:011/04		1 1	
	Zylinderschrb. BM 6 × 20			4977 kl	1 1	
	Federring B 6			0-84-5.8	2 2	
	Sechskantmutter M 6			7403	2 2	
	Befestigungsschelle A 9			0-934-6	2 2	
	Zylinderschrb. BM 3 × 8			2761	1 1	
	Sechskantmutter M 6			0-84-5.8	1 1	
	Stopfbuchsenverschraubung APg 16 × 7			0-934-6	1 1	
	Verschlußschrb. APg 16			10 492	1 1	
				18 203	1 1	
3	Abläufe	02 213219 6	6547 -0055:000/02		1 1	E
	Sechskantmutter M 10			0-934-6	3 3	+
	Federring B 10			7403	3 3	+
	Scheibe 10,5			0-125-St	3 3	+
4	Kanal	02 215046 2	6527 -0056:000/02		1 1	E
5	Kanal	02 215048 7	-0059:000/02		1 1	E
	Sechskantmutter M 6			0-934-6	4 4	+
	Federring B 6			7403	4 4	+
	Scheibe 6,4			0-125-St	4 4	+
	Sechskantschrb. M 6 × 16			0-933-8.8	2 2	+
	Leiste	02 216780 7	-0000:005/04		1 1	
6	Schurre	02 213199 0	6547 -0000:006/02		2 2	E
7	Schurre	02 213200 1	-0016:000/03			E
	Sechskantschrb. M 6 × 16			0-933-8.8	8 8	
	Sechskantmutter M 6			0-934-6	12 12	
	Federring B 6			7403	12 12	

Tafel Nr. 23

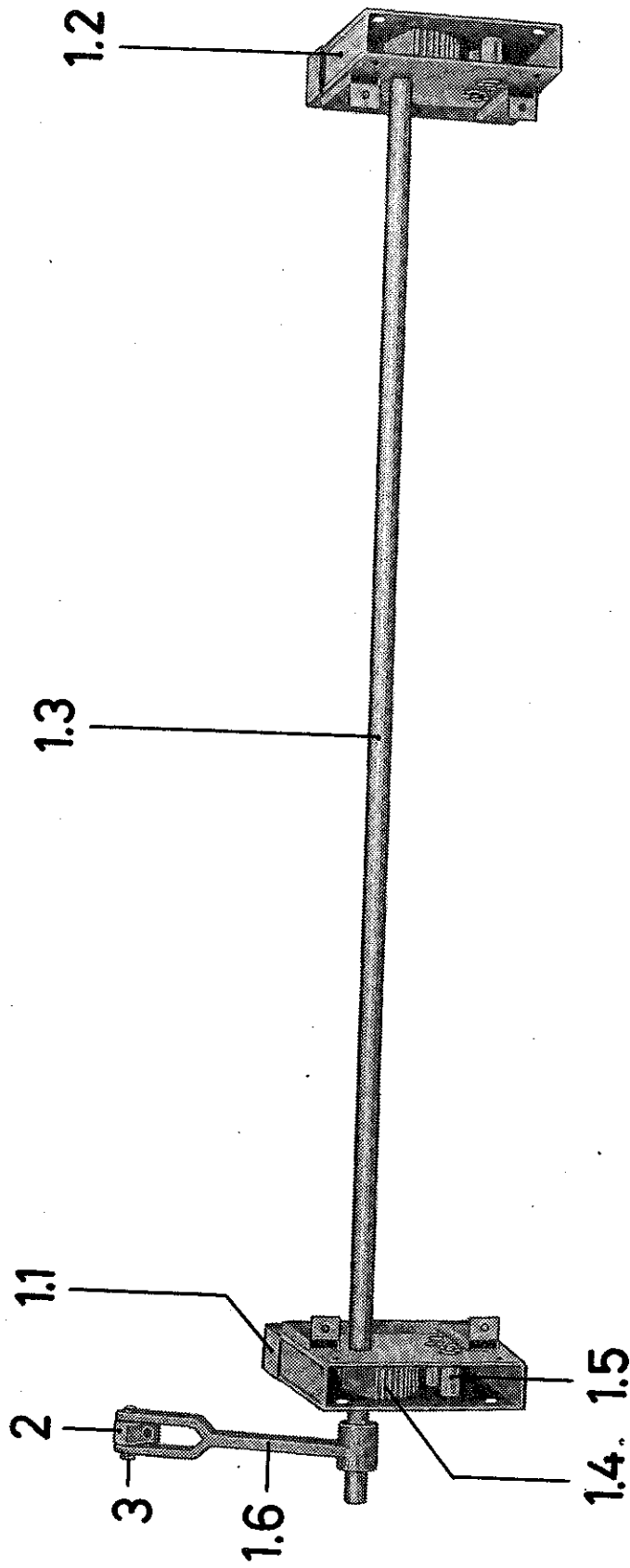

Tafel Nr. 23

Bez. Nr.	Benennung	Ident.-Nr.	Zeichn.-Nr.	TGL-Nr.	Stückzahl K 547 K 548	Bemer- kung
1	Siebwerkheber	02 212327 5	6525 -8800:000/02		— 1	E
	Buchse	02 210076 7	6545 -0000:026/04		— 4	E
	Sechskantschrb. M 10 × 65			0-931-8.8	— 4	
	Sechskantschrb. M 10 × 25			0-933-8.8	— 4	
	Sechskantmutter M 10			0-934-6	— 8	
	Federring B 10			7403	— 8	
	Scheibe 10,5			0-125-St	— 8	
	Haube	02 212366 0	6525 -0033:000/04		— 2	E
	Zylinderschr. BM 6 × 12			0-84-5.8	— 4	
	Federring B 6			7403	— 4	
Sechskantmutter M 6			0-934-6	— 4		
1.1	Gehäuse	02 212328 3	-8801:000/03		— 1	E
1.2	Gehäuse	02 212329 1	-8802:000/03		— 1	E
1.3	Welle	02 212331 4	-8800:007/04		— 1	E
	Sicherungsring 30			0-471	— 1	
1.4	Zahnsegment	02 212333 0	-8800:011/03		— 2	E
	Paßfeder A 8 × 7 × 40			9500	— 2	
	Vierkantschrb. M 8 × 25	02 190035 4	PeN 14002		— 2	
	Sechskantmutter M 8			0-934-6	— 2	
1.5	Rolle	02 210868 6	6545 -8800:020/04		— 4	E
	Bolzen 16 h 9 × 80 × 66			18010	— 4	
	Scheibe 17			17774-St	— 4	
	Splint 4 × 25			0-94	— 4	
1.6	Hebel	02 212334 7	6525 -8800:028/04		— 1	E
	Paßfeder A 8 × 7 × 40			9500	— 1	
	Vierkantschrb. M 8 × 25	02 190035 4	PeN 14002		— 1	
	Sechskantmutter M 8			0-934-6	— 1	
	Sechskantmutter M 6			0-934-6	— 1	
	Vierkantschrb. M 6 × 20	02 190262 0	PeN 14002		— 1	
2	Spindelmutter	02 211792 7	6525 -0000:014/04		— 1	
3	Bolzen					
	16 h 11 × 65 × 59			18010	— 1	E
	Scheibe 27			17774-St	— 1	
	Splint 4 × 25			0-94	— 1	

Tafel Nr. 24

Bez. Nr.	Benennung	Ident-Nr.	Zeichn.-Nr.	TGL-Nr.	Stückzahl K 547 K 548	Bemer- kung	
1	Siebneigungsantrieb	02 212325 0	6525		—	1	
	Sechskantschr. M 8 × 20		-8700:000/03		—	4	
	Sechskantmutter M 8			0-933-8.8	—	4	
	Federring B 8			0-934-6 7403	—	4	
1.1	Halter	02 210856 5	6545	-8701:000/04	—	1	E
1.2	Winkel	02 212656 7	6525	-8100:003/03	—	1	E
1.3	Welle	02 212838 4		-8700:005/04	—	1	E
1.4	Flanschgleitlager B 16	02 190296 7	PeN 17122:1		—	2	
	Sechskantschr. M 6 × 16				0-933-8.8	—	6
	Scheibe 6,4				17774-St	—	6
	Federring B 6				7403	—	6
	Sechskantmutter M 6				0-934-6	—	6
1.5	Spindel	02 212326 7	6525	-8702:000/04	—	1	E
1.6	Kegelrad Kegelkerbstift 6 × 32	02 210842 8	6545	-8700:028/04	—	2	E
					0-1471-5.8	—	
1.7	Stellring A 16			0-705	—	2	
1.8	Sechskantmutter BM 16			0-439-50	—	2	

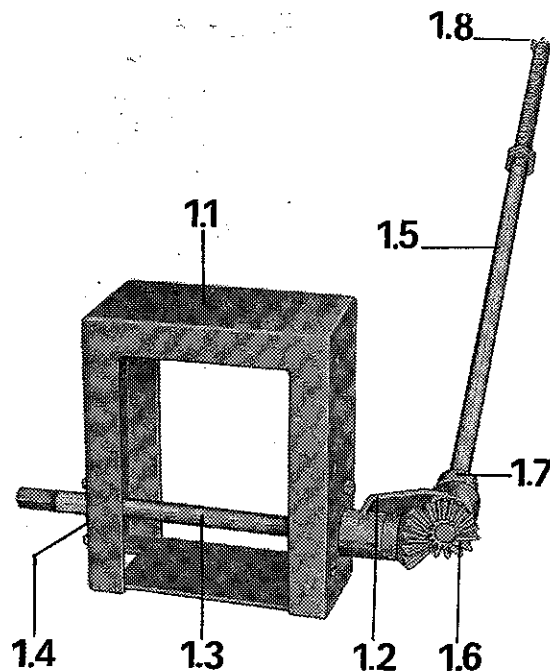

Liste der Verschleißteile

Lfd. Nr.	Benennung	Ident.-Nr.	Zeichn.-Nr.	TGL-Nr.	Stückzahl K547 K548	Bemerkung
Grenznutzungsdauer 2 000 h						
1	Schmalkeilriemen SPB X 3350			14489	1 1	10
2	Schmalkeilriemen SPB X 2120			14489	1 —	10
3	Breitkeilriemen 46 X 2000			13310	— 1	10
4	Biegsame Welle H3/H3 — 1000 X 3,2			16253	— 1	17
Grenznutzungsdauer 4 000 h						
5	Normalkeilriemen B X 3000			6554	1 —	10
6	Normalkeilriemen B X 2500			6554	— 1	10
7	Schmalkeilriemen SPB X 1500			14489	1 1	10
8	Keilriemenspannrolle	02 190078 0	PeN 17716 6525		1 2	13
9	Spannrolle	02 214741 8	-9001:000/04 6545		2 1	13
10	Laufrolle	02 210917 2	-2035:000/03		8 8	36; 44
11	Laufrolle	02 210916 4	-2034:000/03 6547		4 4	43
12	Spritztuch	02 213718 4	-2207:000/04 6525		1 1	36
13	Spritztuch	02 212980 1	-2702:000/04 6525		2 2	38
14	Spritztuch	02 211858 3	-2700:128/03 6545		2 2	38
15	Abstreifer	02 210780 4	-6401:003/04		70 70	49
16	Speisewalze	02 210666 8	-4001:003/04 6547		— 20	60
17	Flachbürste	02 212350 7	-6501:000/03		— 14	50
Grenznutzungsdauer 8 000 h						
18	Laufschiene	02 213499 3	6547 -2241:000/03 6545		6 6	37; 45
19	Abstreifer	02 210780 4	-6401:003/04 6547		70 70	49
20	Verteilerschnecke	02 213807 2	-4305:000/03 6548		1 —	58
21	Verteilerschnecke	02 213808 0	-4305:000/03		— 1	58
22	Rollenkette 08 B-1-0,4953 m			11796	— 1	60
23	Kettenrad	02 212169 1	6525 -4005:000/03		— 1	60
24	Kettenrad	02 212171 4	-4006:000/03		— 1	60

Anhang (Standardausrüstung, Siebe)

Be- nennung	Lochab- messung	Z.-Nr.	Ident-Nr.	Stück		Bemer- kung
				K 547 A	K 548 A	
		6525				
Sieb	Lv 0,5	-0062:000/01	02 162541 5	—	11	E
	0,6	-0062:000/01	02 162542 3	—	11	E
	0,7	-0062:000/01	02 162543 1	—	11	E
	0,9	-0062:000/01	02 162545 6	—	11	E
	1,0	-0062:000/01	02 162546 4	—	11	E
	1,1	-0062:000/01	02 162547 2	—	11	E
	1,2	-0062:000/01	02 162548 0	—	11	E
	1,3	-0062:000/01	02 162549 7	—	11	E
	1,5	-0062:000/01	02 162551 1	—	11	E
	1,6	-0062:000/01	02 162552 8	11	—	E
	2,0	-0062:000/01	02 162556 0	11	—	E
	2,25	-0062:000/01	02 162558 5	11	—	E
		6525				
	Rv 1,0	-0062:000/01	02 162521 4	—	11	E
	1,8	-0062:000/01	02 162527 1	—	11	E
	2,0	-0062:000/01	02 162531 0	—	11	E
	2,2	-0062:000/01	02 162532 7	—	11	E
	2,6	-0062:000/01	02 162534 3	—	11	E
	3,0	-0062:000/01	02 162536 8	—	11	E
		6525				
	Lv 2,4	-0061:000/01	02 162485 7	11	—	E
	2,5	-0061:000/01	02 162486 5	11	—	E
	2,6	-0061:000/01	02 162487 3	11	—	E
	2,8	-0061:000/01	02 162488 1	11	—	E
	3,0	-0061:000/01	02 162489 8	11	—	E
	3,25	-0061:000/01	02 162490 4	11	—	E
	3,5	-0061:000/01	02 162491 2	11	—	E
	3,75	-0061:000/01	02 162492 0	11	—	E
	4,0	-0061:000/01	02 162493 7	11	—	E
		6525				
	Rv 3,6	-0061:000/01	02 162452 7	—	11	E
	4,0	-0061:000/01	02 162454 3	—	11	E
	4,5	-0061:000/01	02 162456 8	—	11	E